

עיריית כפר קרע

מכרז פומבי מס' 04/2024



ינואר 2024

מכרז פומבי מס' 04/2024

לקבלת הצעות מחיר

לאספקת ריהוט וציוד למפעל מקדם תעסוקה

כתובתנו: עיריית כפר קרע רח' אלנעים 1 ת.ד. 1 כפר קרע 30075 טל : 04-6002300 פקס : 04-6355195

מכרז פומבי מס' 04/2024

לאספקת ריהוט וציוד למפעל מקדם תעסוקה

עיריית כפר קרע מבקשת בזאת לקבל הצעות מחיר לאספקת ריהוט וציוד למפעל מקדם תעסוקה לפי הפירוט בכתבי הכמויות, התוכניות והמפרטים הטכניים. תנאי המכרז מפורטים במסמכי המכרז וניתנים לעיון בחוברת המכרז באתר עיריית כפר קרע.

את מסמכי המכרז על תנאיו לרבות חוזה ההתקשרות אשר הזוכה במכרז יידרש לחתום עליו על נספחיו ניתן לרכוש תמורת תשלום בסך של 1,000 ₪ במשרד של מנכ"ל עיריית כפר קרע, בקומת הכניסה בבניין העירייה, החל מיום 12.02.2024 בימים א'-ה' בשעות 08:30-15:30. מובהר ומודגש בזאת, כי התשלום עבור רכישת מסמכי המכרז לא יוחזר בשום מקרה ומכל סיבה שהיא.

פרטים נוספים בדבר המכרז, לרבות בירורים, פניות, הבהרות יש להפנות בכתב בלבד למייל aslysofian@gmail.com מחלקת הנדסה בעירייה מר' סופיאן עסלי, החל מיום 12.02.2024 ועד ליום 15.02.2024.

על המציע לצרף להצעתו ערבות בנקאית בלתי מותנית בסכום של 25,000 ₪, לפי הנוסח המופיע במסמכי המכרז, אשר תהיה בתוקף עד לתאריך 22.05.2024; הצעה בה לא יצורף כתב הערבות לא תובא כלל לדיון.

רשאים לגשת למכרז מציעי ישראלי שהינו יחיד תושב ישראל ו/או שותפות ו/או תאגיד הרשומים כדן בישראל והעומדים במועד הגשת ההצעה למכרז, בתנאי הסף המפורטים בחוברת המכרז.

ההצעה על מסמכיה, נספחיה ואישוריה (לרבות הצעת המחיר ולרבות חוזה ההתקשרות על נספחיו) תוגש בתוך מעטפה סגורה ועליה יצוין מספר המכרז בלבד, כאשר היא ממולאת וחתומה על-ידי המציע. ההצעה תימסר במסירה ידנית בלבד ותשולשל לתיבת המכרזים הממוקמת ליד משרדו של מנכ"ל העירייה בקומת הכניסה בבניין העירייה **עד לתאריך 22.02.2024 לא יאוחר מהשעה 12:00 בצהריים. הצעה אשר לא תוגש במועד, לא תתקבל.**

העירייה רשאית לבטל את המכרז בכל שלב וזאת בהתאם לשיקול דעתה הבלעדי של העירייה, ולא תהיה למשתתפי המכרז כל טענה בעניין זה.

אין העירייה מתחייבת לקבל את ההצעה הזולה ביותר או כל הצעה שהיא. העירייה רשאית להתחשב, בין השאר, בכושרו וניסיונו של המציע לספק את הריהוט והציוד נשוא המכרז, לרבות לאור ניסיונה הקודם של העירייה עם המשתתף.

בכבוד רב

עו"ד פראס בדחי

ראש עיריית כפר קרע

תוכן עניינים למסמכי המכרז

4.....	הוראות ומידע כללי למשתתפים במכרז
9.....	טופס פרטי המציע-נפסח א'
11	הצהרת המציע-נספח ב'
13.....	נוסח ערבות הצעה- נספח ג'
14.....	אישור אחריות היצרן- נספח ה'
15.....	שימת מקבלי שירות/ממליצים - נספח ה'
16.....	טופס פרטי חשבון בנק-נספח ו'
17	תצהיר בדבר שמירת זכויות עובדים זרים-נספח ז'
18	הצהרה בדבר תשלום שכר מינמום- נספח ח'
19.....	נוסח חוזה ההתקשרות – נספח ט'
33.....	כתב כמויות/אומדן/הצעת מחיר- נספח י'
.....	מפרטים טכניים ותוכניות-נספח יא'

עיריית כפר קרע

מכרז פומבי מס' 04/2024

1. כללי - מהות המכרז

- 1.1 עיריית כפר קרע (להלן: "העירייה"), מזמינה בזאת הצעות מחיר לאספקת ריהוט/ ציוד/ פריטים מפעל מקדם תעסוקה בכפר קרע וזאת בהתאם לתנאי המכרז הנדון.
- 1.2 אספקת הציוד, הפריטים והריהוט יבוצע בהתאם למפרט המצורף למסמכי המכרז והמהווה חלק בלתי נפרד מההתקשרות, בהתאם להנחיות האחראי/המנהל מטעם העירייה ובהתאם להוראות המכרז וחווה ההתקשרות. על הזוכה/הזוכים יהא לספק את הציוד/ הריהוט/הפריטים ברמה גבוהה, באיכות ובמקצועיות.
- 1.3 את מסמכי המכרז על תנאיו לרבות חוזה ההתקשרות אשר הזוכה במכרז יידרש לחתום עליו על נספחיו ניתן לרכוש תמורת תשלום בסך של 1,000 ₪ במשרדו של מנכ"ל עיריית כפר קרע, בקומת הכניסה בבניין העירייה, החל מיום 12.02.2024 בימים א'-ה' בשעות 8:30- 15:30 מובהר ומודגש בזאת, כי התשלום עבור רכישת מסמכי המכרז לא יוחזר בשום מקרה ומכל סיבה שהיא.
- 1.4 פרטים נוספים בדבר המכרז, לרבות בירורים, פניות, הבהרות יש להפנות בכתב בלבד למייל aslysofian@gmail.com מחלקת הנדסה בעירייה מר' סופיאן עסלי, החל מיום 12.02.2024 ועד ליום 15.02.2024.
- 1.5 על המציע לצרף להצעתו ערבות בנקאית בלתי מותנית בסכום של 25,000 ₪, לפי הנוסח המופיע במסמכי המכרז, אשר תהיה בתוקף עד לתאריך 22.05.2024, הצעה בה לא יצורף כתב הערבות לא תובא כלל לדיון.
- 1.6 רשאים לגשת למכרז מציעי ישראלי שהינו יחיד תושב ישראל ו/או שותפות ו/או תאגיד הרשומים כדין בישראל והעומדים במועד הגשת ההצעה למכרז, בתנאי הסף המפורטים בחוברת המכרז.
- 1.7 ההצעה על מסמכיה, נספחיה ואישוריה (לרבות הצעת המחיר ולרבות חוזה ההתקשרות על נספחיו) תוגש בתוך מעטפה סגורה ועליה יצוין מספר המכרז בלבד, כאשר היא ממולאת וחתומה על-ידי המציע. ההצעה תימסר במסירה ידנית בלבד ותשולשל לתיבת המכרזים הממוקמת ליד משרדו של מנכ"ל העירייה בקומת הכניסה בבניין העירייה עד לתאריך 22.02.2024 לא יאוחר מהשעה 12:00 בצהריים. הצעה אשר לא תוגש במועד, לא תקבל.
- 1.8 העירייה רשאית לבטל את המכרז ו/או כל חלק ממנו בכל שלב וזאת בהתאם לשיקול דעתה הבלעדי של העירייה, ולא תהיה למשתתפי המכרז כל טענה בעניין זה.

1.9 אין העירייה מתחייבת לקבל את ההצעה הזולה ביותר או כל הצעה שהיא. העירייה רשאית להתחשב, בין השאר, בכושרו וניסיונו של המציע לספק את הריהוט והציוד נשוא המכרז לרבות לאור ניסיונה הקודם של העירייה עם המשתתף.

1.10 העירייה תהיה רשאית לחלט את הערבות במקרה ומציע יחזור בו מהצעתו או במקרה וזוכה יסרב למלא אחר הדרישות בגין מימוש הזכייה, או כל סטייה אחרת מהוראות המכרז, או התנהגותו של המציע שלא בדרך מקובלת או שלא בתום לב.

2. תנאים סף להשתתפות במכרז

רשאים להשתתף במכרז, העומדים במועד הגשת ההצעה למכרז, בכל התנאים המפורטים להלן באופן מצטברים-

2.1 מציע ישראלי שהינו יחיד תושב ישראל או שותפות רשומה בישראל או תאגיד הרשום בישראל.

להוכחת סעיף זה, על המציע לצרף להצעתו, במקרה של יחיד – תעודת עוסק מורשה. במקרה של תאגיד – תעודת התאגדות, תדפיס מרשם החברות, אישור מורשי חתימה עדכני.

2.2 מציע אשר צירף ערבות בנקאית מבנק בישראל בלבד ע"ס 25,000 ₪ בהתאם לנוסח הקבוע בנספח ג' למכרז.

2.3 המציע הינו יצרן ו/או יבואן ו/או ספק מורשה לשווק הריהוט ו/או הציוד ו/או הפריטים המוצעים על ידו במכרז.

להוכחת סעיף זה, על המציע לצרף להצעתו תצהיר כי הוא מייצר את הפריטים המבוקשים בכתב הכמויות ו/או אישור מאת היצרן לייבוא ושיווק מוצריו בישראל.

2.4 מציע אשר רכש את מסמכי המכרז. להוכחת סעיף זה, על המציע לצרף להצעתו קבלה בגין רכישת מסמכי המכרז.

מציע ו/או הצעה אשר אינם עומדים בתנאי הסף דלעיל, תיפסל.

תנאים נוספים:

2.5 מציע בעל אישור תקף ליום הגשת ההצעות על ניהול פנקסי חשבונות ורשומות על-פי חוק עסקאות גופים ציבוריים (אכיפת ניהול חשבונות ותשלום חובת מס) תשל"ו-1976.

2.6 מציע בעל אישור תקף ליום הגשת ההצעות על ניכוי מס במקור ואישור על היות המציע עוסק מורשה לצרכי מס ערך מוסף.

בטופס הצעת המחיר של המכרז המצורף כנספח י' למכרז נדרש המציע לנקוב ולרשום את הצעת המחיר מטעמו לאספקת כל הריהוט/הציוד/הפריטים המפורטים בכתב הכמויות.

בטופס הצעת המחיר של המכרז המצורף כנספח י' למכרז המציע נדרש לנקוב את מחירי היחידה בהתאם למפורט בכתב הכמויות כולל מע"מ.

המחיר הנקוב לכל פרק פריטים מפרקי הצעת המחיר מהווה את עלות אותו פרק פריטים/ציוד נשוא המכרז, וכולל את כל העלויות הכרוכות באספקת הריהוט/הציוד/הפריטים לאותו פרק, לרבות העסקת כל העובדים, עלויות שכר, זכויות סוציאליות, עלויות הדרכה והכשרה, ציוד, חומרים, כלי רכב, אגרות, מיסים, ביטוחים, אחריות, עלויות שינוע, דלקים, עבודת הרכבה וסבלות כפירוטם בחוזה ההתקשרות לרבות ביטוחים, רווח קבלני, וכיו"ב כל הוצאה מכל מין וסוג.

המחיר יכלול את כל עלויות השינוע של הפריטים והציוד לכל פרק מפרקי הצעת המחיר שיסופקו; המחיר המוצע יכלול כל הוצאה מכל מין וסוג שהוא הקשורה בעבודות נשוא המכרז וחווה ההתקשרות אף אם לא ננקבו במפורש במסמכי מכרז זה על נספחיו;

3. ערבות

3.1 מציע המגיש הצעה למכרז זה יצרף להצעתו להבטחת קיום מלוא התחייבויותיו בהתאם להצעתו, ערבות בנקאית בלתי מותנית לטובת העירייה על-שם המציע בלבד בסך של 25,000 ₪ צמודה למדד המחירים לצרכן ואשר הוצאה על-ידי בנק בישראל, והכל בהתאם לנוסח המצורף כנספח ג' למכרז.

3.2 סכום הערבות ישמש פיצויים קבועים ומוסכמים מראש בגין אי מילוי תנאי ההצעה, וכן במידה אם המציע לא יאריך את תוקף הערבות בהתאם לדרישת העירייה, כאמור בסעיף 4.4 להלן.

3.3 הערבות להצעה תחולט, בכל מקרה בו לא ימלא המציע הזוכה חובה מהחובות המפורטות במכרז ומסמכיו, והיא תהווה פיצוי מוסכם וידוע מראש; ברם חילוט הערבות הבנקאית לא יפגע בזכותה של העירייה לתבוע פיצויים נוספים מהמציע, בגין נזקים אחרים ו/או נוספים אשר יגרמו לעירייה על-ידו עקב אי קיום ההצעה.

3.4 המציע מתחייב להאריך על חשבונו את תוקף הערבות על-פי דרישת ראש העירייה או גזבר העירייה, עד לאחר שהזוכה שנבחר יחתום על חוזה ההתקשרות עם העירייה. אם יתנהלו הליכים משפטיים וזוהו הזוכה לא תהיה ברורה, יאריך המציע את תוקף הערבות עד לאחר סיום ההליכים המשפטיים על-פי דרישת העירייה.

3.5 הערבות תוחזר לכל מציע שהצעתו לא תתקבל במכרז, תוך ארבעה-עשר (14) ימים לאחר שייחתם חוזה התקשרות עם הזוכה/ים במכרז, ו/או לאחר סיום הליכים משפטיים (ככל שיהיו הליכים מכרזיים) ועוד ארבעה-עשר (14) יום, לפי המאוחר.

3.6 הערבות תהיה חתומה כדין וניתנת על-פי תנאיה לחילוט על-פי פנייה חד צדדית של ראש העירייה או גזבר העירייה לבנק.

3.7 כל ההוצאות הקשורות במתן הערבות, יהיו על חשבון המציע.

4. אישורים ומסמכים להגשת המכרז

4.1 ערבות בנקאית להגשת הצעה, בהתאם לנוסח המצורף כנספח ב' למכרז.

4.2 אישור תקף ליום הגשת ההצעה על ניהול פנקסי חשבונות ורשומות על-פי חוק עסקאות גופים ציבוריים (אכיפת ניהול חשבונות ותשלום חובת מס) תשל"ו-1976.

4.3 אישור תקף ליום הגשת ההצעה על ניכוי מס במקור ואישור על היות המציע עוסק מורשה לצרכי מס ערך מוסף.

4.4 למציע שהוא תאגיד – צילום תעודת רישום התאגיד ותדפיס מעודכן מרשם החברות או רשם השותפויות על רישום התאגיד נכון למועד פרסום המכרז, בו מפורטים בעלי המניות

והמנהלים של התאגיד. כמו כן יש לצרף אישור עורך-דין של התאגיד על זהות בעלי המניות בתאגיד, מנהליו הרשומים ומנהליו בפועל, כן זהות המוסמכים לחתום בשם התאגיד ואישור כי ההצעה נחתמה על-ידי מורשה החתימה וכן זהות קצין הבטיחות המועסק אצל המציע. למציע שהוא יחיד – צילום תעודת זהות, ואישור עורך-דין כי ההצעה נחתמה על-ידי היחיד (המציע) ובדבר זהות קצין הבטיחות המועסק אצל המציע.

4.5 תצהיר בדבר העדר הרשעות לפי חוק עובדים זרים- חתום על-ידי המציע בנוסח המצורף כנספח ז' למכרז.

4.6 תצהיר בדבר תשלום שכר מינימום חתום על ידי המציע ומאושר ע"י עו"ד בנוסח הקבוע כנספח ח' למכרז.

4.7 אישור על רכישת המכרז על-שם המציע בצירוף קבלה על רכישת המכרז.

5. הוצאות המכרז

כל ההוצאות מכל מין וסוג שהוא אשר הוצאו על-ידי המציע ו/או מי מטעמו לצורך השתתפות במכרז ו/או הכנת ההצעה המכרז ו/או הגשת ההצעה למכרז יהיה על חשבון המציע בלבד ועל חשבוננו. למציע לא תעמוד כל עילה ו/או זכות ו/או תביעה כנגד העירייה בעניין.

6. עדיפות בין מסמכים

בכל מקרה של סתירה או אי התאמה או דו משמעות בין תנאי המכרז להוראות חוזה ההתקשרות ונספחיו תכרענה הוראות חוזה ההתקשרות ונספחיו.

7. הגשת הצעת המחיר ומועדה

7.1 הצעה המוגשת על-ידי יחיד תיחתם על ידי המציע תוך ציון שמו המלא, מספר תעודת הזהות שלו, כתובתו וחתימתו.

7.2 הצעה המוגשת על-ידי אישיות משפטית מאוגדת (תאגיד משפטי) תיחתם על-ידי מורשה

החתימה של התאגיד בצירוף חותמת התאגיד בה נמנים שם התאגיד, מספרו הרשום וכתובתו. ההצעה תכלול פרטים בדבר שמם המלא ומספר תעודות הזהות של מורשה החתימה מטעם התאגיד וכתובתם, וכן אישור עורך דין של התאגיד המאשר את זהות החותמים

והעובדה כי חתימתם מחייבת את התאגיד.

7.3 ההצעה על מסמכיה, נספחיה ואישוריה (לרבות הצעת המחיר ולרבות חוזה ההתקשרות על נספחיו) יחתמו במלואם על ידי המציע, ואלה יוגשו בעותק אחד(11) בתוך מעטפה סגורה בעת רכישת המכרז ועליה יצוין מספר המכרז בלבד, כאשר היא ממולאת וחתימה על-ידי המציע. ההצעה תימסר במסירה ידנית בלבד ותשולשל לתיבת המכרזים הממוקמת ליד משרד מנכ"ל העירייה (קומת הכניסה בבניין העירייה עד לתאריך 22.02.2024 לא יאוחר מהשעה 12:00 בצהריים. **הצעה אשר לא תוגש במועד, לא תתקבל.**

8. בחינת ההצעות בחירת הספקים הזוכים

8.1 בכוונת העירייה לבחור זוכה אחד, שיספק לה הריהוט והציוד המפורט בחוברת המכרז בהתאם לתנאי מכרז זה. מבלי לגרוע מכלליות האמור לעיל ככל שיוגשו שתי הצעות זהות, רשאית העירייה אולם אינה חייבת לדרוש מהמציעים בעלי ההצעות הזהות העומדים בתנאי המכרז, להגיש הצעה נוספת לקביעת זוכה אחד, שיהיה בעל ההצעה הכספית הטובה ביותר לאחר הגשת ההצעה הנוספת.

8.2 אין העירייה מתחייבת לקבל את ההצעה הזולה ביותר או כל הצעה שהיא בשלמותה או בחלקים ממנה.

- 8.3 העירייה רשאית לא להתחשב כלל בהצעה, שהיא בלתי סבירה מבחינת מחירה לעומת מהות ההצעה ותנאיה, או בשל חוסר התאמה לדרישת המכרז או בשל חוסר התייחסות מפורטת לסעיף מסעיפי המכרז שלדעת העירייה מונע הערכת ההצעה כדבעי.
- 8.4 אי הגשת הצעת מחיר ו/או השלמת מקום הטעון מילוי ו/או כל שינוי או תוספת אשר ייעשו במסמכי המכרז ו/או כל הסתייגות ביחס אליהם, בין באמצעות שינוי או תוספת בגוף המכרז ובין באמצעות מכתב נלווה או בכל דרך אחרת יובילו לפסילת הצעה למכרז.
- 8.5 העירייה רשאית לדרוש מהמשתתפים פרטים נוספים ו/או השלמות נוספות ו/או הבהרות נוספות בהתאם לשיקול דעתה הבלעדי ולשם שביעות רצונה, כל זאת גם לאחר פתיחת ההצעות על מנת לבחון את המשתתף והצעתו במסגרת שיקוליה.
- 8.6 העירייה תהא רשאית לדחות הצעות של מציעים אשר לא בצעו בעבר עבודתם לשביעות רצונה שלה או של רשות אחרת, או שנוכחה לדעת שכישוריו אינם מספיקים לפי שיקול דעתה, כפוף לקיום שימוע, כנדרש עפ"י דין.
- 8.7 העירייה רשאית לבחון במסגרת בחינת ההצעות את אמינות וכשרו של המשתתף לבצע את החוזה המוצע, את ניסיונה הקודם עם המשתתף ואת ניסיונו של המשתתף ברשויות המקומיות אחרות.
- 8.8 מובהר בזאת כי הזכייה במכרז זה והכרזת הזוכה יבוצעו באופן הבא : לאחר פתיחת מעטפות ההצעה, בדיקת תנאי הסף ועמידת המציעים בהם, יקבע באופן ברור מי הוא המציע בעל ההצעה הכספית הטובה ביותר לכל פרק מפרקי הפריטים והציוד נשוא המכרז, יזכה בפרק הציוד ו/או הריהוט המציע בעל ההצעה הכספית הטובה ביותר העומד בתנאי הסף ובכל תנאי המכרז.

9. הודעה על זכייה

- 9.1 עם קביעת הזוכה במכרז תימסר לזוכה הודעה על כך בכתב באמצעות הדוא"ל. המציע שיקבע כזוכה במכרז כולו ו/או בחלק ממנו מתחייב לחתום על החוזה ולמסור לעירייה ערבות ביצוע כמפורט בחוזה ההתקשרות וזאת בתוך שבעה (7) ימים ממועד ההודעה כאמור.
- 9.2 למציע אשר הצעתו לא תתקבל תינתן הודעה בכתב באמצעות הדוא"ל.
- 9.3 היה והמציע לא יעמוד בהתחייבויותיו בהתאם למפורט בהסכם וזאת לכל היותר בתוך 3 חודשים ממועד חתימת ההסכם הזכייה, תהא העירייה רשאית לבטל את הזכייה עימו במכרז ו/או את התקשרותה עימו וזאת בהודעה בכתב למציע. הודעה זו תישלח למציע לאחר שניתנה למציע הודעה לפיה נדרש הוא לתקן את הטען תיקון לשביעות רצון העירייה, ולאחר שהמציע לא תיקן את הטען תיקון בהתאם להודעת העירייה ובתוך פרק הזמן אשר נקצב בעניין.
- 9.4 במידה ובוטלה הזכייה במכרז ו/או התקשרותה של העירייה עם הזוכה, תהיה רשאית העירייה להזמין את הציוד/הריהוט/הפריטים נשוא המכרז למי שיקבע על-ידה, כל זאת במקביל לחילוט הערבות הבנקאית של המציע והגשת תביעה כספית כנגדו.

10. הליכים משפטיים

מובהר ומודגש בזאת כי מציע אשר הוכרז כזוכה, לא יבוא בתביעות ו/או בטענות ו/או בדרישות כלפי העירייה, בגין כל עיכוב ו/או הפסקת עבודה זמנית או לחלוטין אשר יגרמו, אם יגרמו, כתוצאה מהליכים משפטיים שיינקטו על-ידי צדדים שלישיים כלשהם.

בכבוד רב,

פראס בדחי, עו"ד

ראש עיריית כפר קרע

נספח א'

רקע ופרטי המציע:

כללי

מציע יפרט את פרטיו, רקע מקצועי, רקע עסקי וניסיון. (מילוי כל הפרטים הינם בגדר חובה),
הפירוט ייעשה לגבי התאגיד המציע ולגבי בעלי השליטה בו. פרטי המציע/ה והצעתו/ה

מציע/ה

סוג תאגיד	ישום	מספר מזהה

כתובת משרד (רשום)	טלפון נייד	פקס - איימיל

פרטי המוסמכים לחתום ולהתחייב בשם המציע/ה:

שם ושם משפחה	מספר ת.ז.	כתובת	תפקיד בתאגיד

שם החותם: _____

תפקיד החותם: _____

תאריך: _____

הצהרה והתחייבות

אני החותם מטה _____, ת.ז. _____, משמש כ_____ אצל המציע/ה _____ (להלן: "המציע/ה"). אני מצהיר/ה כי אני מוסמך/ת לחייב את המציע בחתימתי. אני מאשר שקראתי את מסמכי המכרז, החוזה והנספחים המצורפים למסמך זה, מציע את שירותי המציע לאספקת פריטי הציוד והריהוט נשוא מכרז זה וכי המציע מתחייב בזאת למלא אחר התנאים והדרישות לשביעות רצונו המלאה של המזמין. הריני לאשר כי כל הפרטים המופיעים בהצעת המציע הינם אמת.

חתימת המציע

אישור עו"ד/רו"ח (במקרה של תאגיד)

אני הח"מ, עו"ד/רו"ח _____, מרח' _____, מאשר בזה כי המציע המפורט לעיל קיים, פרטיו כמצוין לעיל נכונים וכי החותם בשמו מוסמך לחייב את המציע בחתימתו על פי מסמכי היסוד של המציע.

תאריך: _____ חתימה וחותמת: _____

הצהרת המציע

לכבוד,

עיריית כפר קרע

א.ג.נ.,

אני הח"מ לאחר שקראתי בעיון ובחנתי בחינה זהירה את כל מסמכי המכרז, מצהיר ומתחייב בזה כדלקמן:

אני מצהיר בזה כי הבנתי את כל האמור במסמכי המכרז והגשתי את הצעתי בהתאם, כי אני מסכים לכל האמור במסמכי המכרז וכי לא אציג כל תביעות או דרישות המבוססות על אי ידיעה ו/או אי הבנה ואני מוותר בזאת מראש על טענות כאמור.

אני מצהיר כי אני עומד בכל תנאי הסף ובכל התנאים הנדרשים מהמשתתפים במכרז כי הצעתי זו עונה על כל הדרישות שבמסמכי המכרז, וכי אני מקבל על עצמי לספק את הריהוט והציוד נשוא המכרז בהתאם לתנאים שבמסמכי המכרז.

הריני מתחייב להמשיך ולעמוד בכל תנאי הסף ובכל תנאי המכרז על נספחיו לאורך תקופת ההתקשרות לרבות תקופות האופציה וככל ואחדל מלעמוד באחד מהתנאים, אדווח על כך לעירייה באופן מדי.

אני מצהיר בזה כי הצעה זו מוגשת ללא כל קשר או תיאום עם משתתפים אחרים.

הצעתי זו היא בלתי חוזרת ואינה ניתנת לביטול או לשינוי ותהא תקפה במשך 90 יום מהמועד האחרון להגשת הצעות.

אני מסכים כי תהיו, אך לא חייבים, לראות בהצעתי זו ובקבלתה על ידכם חוזה מחייב ביני לבינכם.

להבטחת קיום הצעתי אני מוסר ערבות בנקאית על סך **25,000** ₪ בתוקף עד 20.05.2024.

היה והצעתי תתקבל אני מתחייב כי תוך 7 ימים ממועד הודעתכם אחרתם על מסמכי החוזה.

היה ומסיבה כלשהי לא אעמוד בהתחייבויותי אני מסכים כי הערבות הבנקאית שנמסרה על ידי בקשר עם השתתפותי במכרז תוגש לגביה על ידכם, וסכום הערבות יחולט על ידכם כפיצויים מוסכמים וקבועים מראש.

אני מצהיר כי הצעתי הנה בגדר המטרות והסמכויות הקבועות במסמכי התאגיד בשמו מוגשת ההצעה כי אני זכאי לחתום בשם התאגיד על הצעה זו וכי אין כל מניעה על פי דין או הסכם לחתימתנו על הצעה זו.

כן אני מצרף להצעתי את המסמכים והאישורים הבאים:

לסימון (ב- X) ולמילוי הפרטים על ידי נותן השירותים לשימוש בודק התיק בלבד

מסמכי המכרז וחתימה בשולי כל דף ובמקום המיועד לחתימה _____ יש/אין/_____

ערבות בנקאית ע"ס 25,000 ₪ _____ יש/אין/_____

אישור תקף על ניהול פנקסי חשבונות ורשומות _____ יש/אין/_____

אישור תקף על ניכוי מס הכנסה במקור _____ יש/אין/_____

לנותן שירותים שהוא תאגיד: אישור רישום וזכויות חתימה _____ יש/אין/_____

קבלה אודות רכישת מסמכי המכרז על שם המציע _____ יש/אין/_____

שם המציע: _____

כתובת: _____

טל/נייד: _____

איש הקשר: _____

איימיל: _____

חותמת: _____

חתימה: _____

תאריך: _____

כתב ערבות בנקאית למציעים

לכבוד,

עיריית כפר קרע

הנדון: ערבות מס' _____ על סך 25,000 ₪

לבקשת _____ (להלן "המבקש"), אנו ערבים בזה כלפיכם לתשלום המגיע או שיגיע לכם מאת המבקש בקשר עם מכרז מס' 04/2024 בנושא המכרז לאספקת פריטי ריהוט וציוד למפעל מקדם תעסוקה בסך 25,000 ₪ (במלים: עשרים וחמש אלף ₪). כל סכום מתוך הערבות שנשלם לכם עקב דרישתכם ישולם בתוספת הפרשי הצמדה למדד המחירים לצרכן כמפורט להלן:

אם יתברר ביום התשלום, עפ"י דרישתכם את סכום הערבות, כי המדד החדש עלה לעומת המדד היסודי, נשלם את סכום הערבות כשהוא מוגדל בשיעור העלייה של המדד החדש לעומת המדד היסודי.

אם יתברר ביום התשלום עפ"י דרישתכם כי המדד החדש ירד לעומת המדד היסודי, נשלם לכם את אותו סכום הנקוב בדרישתכם, ובתנאי שלא יעלה על סכום הערבות. בכתב ערבות זה:

"המדד חדש" – המדד שפורסם לאחרונה לפני התשלום בפועל על-פי ערבות זו.

"מדד יסודי" – מדד החודש האחרון בטרם הגשת ההצעה.

אנו נשלם כל סכום מתוך סכום הערבות בתוספת הפרשי הצמדה כאמור לעיל תוך 7 ימים מקבלת דרישתכם הראשונה בכתב, מבלי שתהיו חייבים לנמק את דרישתכם ומבלי לטעון כלפיכם טענת הגנה כלשהי בקשר לחיוב כלפיכם, או לדרוש תחילה את סילוק הסכום האמור מאת החייב.

ערבות זו הינה בלתי חוזרת ובלתי תלוי ואינה ניתנת לביטול.

ערבות זו תישאר בתוקף עד 20.05.2024.

לאחר יום 20.05.2024 ערבות זו בטלה ומבוטלת.

ערבות זו איננה ניתנת להעברה ולהסבה בכל צורה שהיא.

דרישה בפקסימיליה לא תחשב כדרישה לעניין כתב ערבות זה.

_____ חתימה וחותמת הבנק

_____ תאריך

נספח ד'

אישור אחריות הספק והיצרן

אני הח"מ _____ נושא ת.ז.' _____ נושא במשרת _____ , נושא במשרת
04/2024 מס' _____ במכרז _____ במציע/ה _____

ח"פ _____
(להלן : "החברה/המציע"), לאחר שהוזהרתי כי עלי להצהיר את האמת וכי אם לא אעשה כן
אהיה צפוי לעונשים הקבועים בחוק , מצהיר בזאת כדלקמן :
כל הציוד אשר יסופק לעיריית כפר קרע במסגרת מכרז זה יהיה באחריות מקיפה בהתאם לפרק
6 בהסכם (נספח ט').

תיאור הציוד/פריטים : _____

שם היצרן : _____ *יש לציין את שם
החברה ומס' זיהוי במרשם הרלבנטי (כגון רשם חברות) שם ות"ז של העוסק המורשה
כתובת היצרן : _____
דואר אלקטרוני של היצרן : _____
מספר טלפון של היצרן : _____
מספר הפקס של היצרן : _____
תקופת האחריות לה אנו מתחייבים היא של _____ ממועד האספקה חובה
לציין תקופה שלא תפחת משנתיים ולצרף גם אישור בכתב של היצרן .
הנני מצהיר כי זה שמי, להלן חתימתי ותוכן תצהירי זה אמת.

_____ תאריך
_____ המצהיר
אישור

אני הח"מ _____ עו"ד, מאשר/ת בזאת כי ביום _____ הופיע בפני
מר _____ נושא ת.ז. _____ לאחר שהוזהרתי כי עליו
להצהיר את האמת וכי אם לא יעשה כן יהיה צפוי לעונשים הקבועים בחוק, חתם בפני על תצהירו
זה .

_____ חתימה וחותמת עורך דין

יש לצרף אישור נפרד לכל יצרן

נספח ה'

רשימת מקבלי שירות / ממליצים ונתונים

שם מקבל השירות	סוג השירות אצל מקבל השירות	תקופת ביצוע האספקה מחודש בשנת עד לחודש בשנת	שם יש קשר אצל מקבל השירות	טלפון איש הקשר אצל מקבל השירות

על הנתונים ברשימה זו להתבסס על אישורים אסמכתאות והמלצות בכתב אשר צורפו להצעתו של המציע.

בכבוד רב,

חותמת וחתימה

פרטי חשבון בנק

לכבוד

עיריית כפר קרע (להלן – העירייה)

א.ג.נ.,

שם הספק – _____

מספר ת.ז./ח.פ./ח.צ./ מספר רישום – _____

3. מען למשלוח הודעה על ביצוע התשלום

רחוב: _____ מס': _____ ת.ד.: _____ ישוב: _____ מיקוד: _____

טל': _____ פקסימיליה: _____ נייד: _____

כתובת אימייל: _____

4. פרטי חשבון הבנק להעברת התמורה

שם הבנק: _____ מס' הבנק: _____ שם הסניף: _____ מס' הסניף: _____

מרחוב: _____ מס': _____ ישוב: _____ מיקוד: _____

טל': _____ פקסימיליה: _____

הרינו מצהירים ומתחייבים הזאת, כי במידה ויפקדו על-ידכם בשגגה כספים בחשבוננו באמצעות העברה בנקאית, אנו נפעל להחזירם מיד וללא שיהוי לגזברות העירייה.

הריני מצרף לנספח זה, אישור ניהול חשבון בנק מאת הבנק.

תאריך

חותמת חתימת הקבלן/ הספק המציע

אישור עורך-דין

אני עוה"ד _____ מאשר בזאת כי החתימה דלעיל היא של הספק (המציע) וכי מי שחתם הוא מורשה החתימה מטעם הקבלן/ הספק (המציע) וחתימתו מחייבת את הקבלן/ הספק (המציע) לכל דבר ועניין.

חתימה וחתימת עורך-הדין

תצהיר בדבר העדר עבירות לפי חוק עובדים זרים

אני הח"מ _____ הנושא ת.ז. מס' _____, לאחר שהוזהרתי כי עלי לומר את האמת וכי אהיה צפוי לעונשים הקבועים בחוק אם לא אעשה כן, מצהיר בזאת בכתב כדלקמן –

הנני עושה תצהיר זה כחלק ממסמכי מכרז לאספקת ריהוט/ציוד/פריטים מפעל מקדם תעסוקה עבור עיריית כפר קרע, כמורשה מטעם המציע במכרז. אני אצל המציע

כ. _____ והנני מוסמך/ת לתת תצהיר זה בשם המציע.

הנני מצהיר בזאת כי אנוכי וכל בעל זיקה אלי ו/או למציע במכרז (יש להקיף בעיגול את הנקודה המתאימה) –

לא הורשעו בפסק-דין חלוט בעבירה שנעברה לאחר 1 בינואר 2002 לפי חוק העסקת עובדים זרים בשנה שקדמה למועד הגשת הצעתי למכרז.

הורשעו בשתי עבירות או יותר שנעברו אחרי 1 בינואר 2002 לפי חוק העסקת עובדים זרים בפסקי-דין חלוטים, אך במועד תצהיר זה חלפו שלוש שנים, לפחות, ממועד ההרשעה האחרונה.

לעניין תצהיר זה יהיו המונחים הבאים –

'בעל זיקה', מי שנשלט על-ידי תושבי ישראל, ואם התושב הוא חבר בני אדם – גם בעל השליטה בו או חבר בני אדם אחר שבשלטת בעל שליטה בו.

'שליטה', כהגדרתה בחוק ניירות ערך, התשכ"ח-1968.

זהו שמי, זו חתימתי ותוכן תצהירי אמת

חתימה וחותמת המצהיר _____

אישור עורך-דין

הנני מאשר כי היום _____, הופיע ה"ה _____, הנושא ת.ז. מס' _____, בפני עוה"ד _____, מרחוב _____, ולאחר שהוזהרתי כי עליו להצהיר את האמת וכי יהיה צפוי לעונשים הקבועים בחוק, אם לא יעשה כן, אישר את נכונות תצהירו וחתם עליה בפני.

עורך-דין (חתימה וחותמת)

נספח ח'

הנדון: הצהרה בדבר תשלום שכר מינימום והיעדר הפרות בדיני עבודה במסגרת ההתקשרויות שלה

אני הח"מ _____ ת.ז. _____, המורשה לחייב את
(שם מורשה החתימה)

על פי כל דין, לאחר שהוזהרתי כי עלי לומר את האמת וכי אהיה
(שם המציע)

צפוי/ה לעונשים הקבועים בחוק אם לא אעשה כן, מצהיר/ה בזה כדלקמן:

הנני נותן תצהיר זה בשם _____ (להלן-"המציע") שהוא הגוף המבקש להתקשר עם עיריית כפר קרע. המציעה שהינה חברה ח.פ. מספר _____ שילמה בקביעות לכל עובדיה המועסקים במסגרת ההתקשרות שבנדון, שכר שאינו נמוך משכר המינימום לפי חוק שכר מינימום התשמ"ז-1987 ותקנותיו וכן הבראה, גמל ופיצויים/פנסיה בהתאם להסכם ההתקשרות שבנדון. בנוסף החברה לא הפרה את חוק חובת עבודת הנוער, התשנ"ג-1953 במסגרת ההתקשרות. זהו שמי, להלן חתימתי ותוכן תצהירי דלעיל אמת.

חתימה וחותמת המצהיר _____

אישור עורך-דין

הנני מאשר כי היום _____, הופיע ה"ה _____, הנושא ת.ז. _____ מס' _____, בפני עוה"ד _____ מרחוב _____, ולאחר שהוזהרתי כי עליו להצהיר את האמת וכי יהיה צפוי לעונשים הקבועים בחוק, אם לא יעשה כן, אישר את נכונות תצהירו וחתם עליה בפני.

_____ חתימה וחותמת עורך-דין

עיריית כפר קרע

חוזה התקשרות מס' 04/2024

אספקת ריהוט וציוד למפעל מקדם תעסוקה בכפר קרע

שנערך ונחתם בכפר קרע ביום _____ לחודש _____ שנת 2024

בין: עיריית כפר קרע

ת.ד. 1. כפר קרע 30075

מצד אחד

(להלן: "המועצה")

לבין: שם הספק: _____

מס' ת.ז. או ח.פ.: _____

כתובת: _____

נייד: _____

טל/פקס: _____

מצד שני

(להלן: "הספק")

הואיל: והעירייה פרסמה מכרז פומבי מס' 04/2024, לקבלת הצעות לאספקת ריהוט וציוד למפעל מקדם תעסוקה בכפר קרע.

הואיל: והספק הגיש הצעת מחיר לעירייה במסגרת הליכי מכרז מס' 04/2024 לבחירת ספק מבצע לעבודות, הצעה לביצוע העבודות, מיום _____, שהעתק ממנה רצ"ב כחלק מהמסמכים הנלווים;

הואיל: וועדת המכרזים המליצה ביום _____ בפני ראש העירייה, להכריז על הצעת הספק כהצעה זוכה במכרז. וראש העירייה אישר ביום _____ את החלטת ועדת המכרזים והכריז על הצעתו של הספק כהצעה זוכה במכרז;

הואיל: והספק מצהיר כי הוא בעל היכולת הכספית והמיומנות המקצועית לביצוע התחייבויותיו נשוא חוזה זה והוא מתחייב לספק את פריטי הריהוט והציוד כמתחייב ממסמכי חוזה זה ונספחיו.

הואיל: העירייה מצהירה כי להתקשרות זו קיימת הקצבה מתאימה וכי נתקיימו בהתקשרות זו כל התנאים וכי ניתנו לגביה כל האישורים הדרושים עפ"י כל דין.

והואיל: העירייה /המזמינה מזמינה בזאת מהספק את פריטי הריהוט/ואו הציוד המפורטים במפרט/בחווה זה והספק מתחייב לספק לרשות המזמינה את פריטי הריהוט /או הציוד המפורטים בחווה זה ובנספחיו. על התקשרות זו יחולו הוראות מסמכי החווה.

והואיל: והצדדים מעוניינים להסדיר את היחסים ביניהם כמפורט בחווה זה .

אי לכך הוסכם , הותנה והוצהר בין הצדדים כדלקמן:

מבוא:

המבוא לחווה זה מהווה חלק בלתי נפרד ממנו ותנאי מתנאיו.

המסמכים שלהלן מהווים חלק בלתי נפרד מחווה זה, בין שהם מצורפים לו ובין שלא, וייקראו כולם לשם הקיצור "מסמכי החווה":

טופס פרטי המציע- נפסח א' ב. הצהרת המציע- נספח ב' ג. נוסח ערבות המציע- נספח ג' ד. אישור אחריות היצרן-נספח ד' ה. פרטי הצעת המחיר- נספח ו' ו. המפרטים נשוא המכרז - נספח יא'

נתגלתה סתירה בין תנאי מתנאי חווה זה ותנאי מתנאי ממסמכי החווה יהיו תנאי חווה זה עדיפים, אלא אם נאמר אחרת במפורש.

פרק 1- כללי

דין המבוא והקיצורים הכלולות בו כדין הוראות החווה.

בחווה זה תהא למונחים הבאים המשמעות כמוגדר להלן.

"תנאי המכרז " התנאים הכללים של המכרז.

" הציוד " פריטי הציוד המפורטים בכתב הכמויות והעומדים בתנאים המפורטים במפרטים שבמסמכי המכרז.

"הריהוט" פריטי הריהוט המפורטים במפרט הריהוט והעומדים בתנאים המפורטים במפרטים שבמסמכי המכרז.

" המפקח " מי שימונה על ידי העירייה לפקח על יצור, אספקת, התקנת והתאמת הריהוט ו/או הציוד בהתאם למפרטים ולחווה זה לרבות נציגי המשרד לביטוח לאומי הרשות המתקצבת את עלות הציוד.

"העירייה": המזמינה עיריית כפר קרע.

"מקום האספקה" אספקה כולל התקנה במפעל מקדם תעסוקה בכפר קרע.

הספק מתחייב בזה לספק את הריהוט ו/או הציוד המפורט בכתב הכמויות/הצעת המחיר כשהוא תואם את המפרטים שבמסמכי המכרז, כך שפריטי הריהוט ו/או פרטי הציוד יסופקו לרשות

המזמינה תוך 60 יום ממועד חתימת חוזה זה, אלא אם הודיעה העירייה המזמינה לספק. לפי שיקול דעתה הבלעדי, על מועד מסירה מאוחר יותר.

הספק מתחייב כי פרטי הריהוט ו/או הציוד, אשר יסופקו, יהיו מחומרים מהמין המשובח ביותר, תקינים ובהתאם לתקנים של מכון התקנים הישראלי, ויתאימו בתכונותיהם לתקנים האמורים, אלא אם נקבע במפורש אחרת בחוזה זה. שאז ילכו לפי קביעה מפורשת זו.

גילה הספק סתירה או אי התאמה במסמכי החוזה, יפנה הספק בכתב לנציג העירייה שיתן לו הוראות בכתב כיצד עליו לנהוג בכל מקרה של סתירה תהא עדיפות לאמור במפרטים שבמסמכי המכרז אלא אם האמור במסמכים האחרים מחמיר בדרישותיו מן המפרטים, שאז תהיה עדיפות למסמך האחר.

הספק מצהיר כי קרא את מסמכי החוזה ואת תנאי החוזה זה, כי ידועים וברורים לו לאישורם התנאים והדרישות שבחוזה זה וכי יש ביכולתו לקיימם ולבצע את כל הדרוש למסירת הריהוט ו/או הציוד ו/או הפריטים הכל לפי הדרישות והתנאים המפורטים בהם ובמועדים שנקבעו למסירתם.

בוצעה העבודה במבנה בו מתקיים פעילויות לימודי ו/או הכשרה ו/או ו/או פעילות אחרת במקביל לביצוע העבודה והאספקה, תהא העירייה רשאית לדרוש שכל העובדים שיועסקו בביצוע העבודה על ידי הספק יהיו בעלי אזרחות ישראליות או בעלי רישיון עבודה כדין בישראל ויאושרו על ידי קב"ט העירייה הספק לא יהא זכאי לכל תוספת תשלום או פיצוי בגין דרישה, כאמור.

בנוסף מתחייב הספק כי ימלא כל העובדים המועסקים על ידו במסגרת חוזה זה, בין במישרין ובין בעקיפין, אחר הוראות החוק למניעת העסקה של עברייני מין במוסדות מסוימים, התשס"א-2001. הספק מתחייב כי ימציא, על פי דרישת נציג העירייה, תעודת יושר תקפה או אישור תקף על העדר רישום פלילי. לגבי עובדים המועסקים על ידו בביצוע העבודות במסגרת חוזה זה.

העירייה רשאית להזמין מהספק פריטי ריהוט ו/או ציוד, מעבר למפורט בחוזה זה, לאחר חתימת חוזה זה, ביחס לפריטי ריהוט ו/או ציוד שנכללו בחוזה זה ובלבד ששיעור ההגדלה לא יעלה על 25% משווי החוזה או על שיעור של 50% ממספר הפריטים מאותו סוג שנכללו בחוזה, לפי הקטן מביניהם.

הגדלה כאמור תיחתם על ידי מורשי החתימה של העירייה (ראש העירייה והגזבר).

כל עוד לא נקבע אחרת מפורשות בחוזה זה, יקבע ערך הפריטים ו/או העבודות הנוספות לפי מחירי היחידה כמפורט בהצעת המחיר של הספק במכרז.

בכל מקרה בו אין באפשרות הספק לספק את הציוד שהוצע על ידו במכרז ערב מחסור, הספקת הייצור או כל סיבה אחרת שאינה תלויה בספק, יהא על הספק לספק ציוד מתקדם יותר מאותו סוג ובעל תכונות שוות (גם באיכות) ללא תוספת מחיר, וזאת לאחר קבלת אישור המפקח אשר יהא מוסמך לאשר או לדחות את הפריטים החלופיים אשר יוצעו על ידי הספק.

פרק 2- איסור הסבת זכויות

הספק אינו רשאי להסב ו/או להמחות ו/או לשעבד ו/או להעביר חוזה זה, כולו או חלקו. או כל טובת הנאה על פיו לאחר, בין בתמורה ובין שלא בתמורה. ו/או לשעבד ו/או להמחות ו/או להסב ו/או להעביר את זכויותיו על פי חוזה זה. כולן או חלקן, ללא אישור העירייה בכתב ומראש.

פרק 3- אחריות וביטוח

הספק יהא אחראי אחריות מלאה ומוחלטת לכל ובגין כל תאונה, או נזק, איזה שהוא, בלי יוצא מן הכלל, שייגרמו לעירייה ו/או לעובדיה ו/או שילוחיה ו/או למי שבא מטעמה ו/או לאדם אחר כלשהו, לגוף ו/או לרכוש, בשל מעשה או מחדל, של הספק ו/או עובדיו ו/או שלוחיו ו/או כל מי שבא מטעמו בקשר ובכל הנוגע. במישרין או בעקיפין, מיצור, העמסה, הובלה, פריקה ואספקה של הריהוט ו/או הציוד ו/או ממעשה או מחדל של הספק ו/או עובדיו ו/או שלוחיו ו/או מי שבא מטעמו והקשורים במישרין או בעקיפין בביצוע התחייבויות הספק על פי מסמכי החוזה. הספק יפצה את הרשות המזמינה ו/או את הניזוק (ים) לפי המקרה, בכל דמי הנזק שיגיע לו (ה)הם). הספק משחרר לחלוטין ומראש את העירייה ו/או, עובדיה שלוחיה ואת מי שבא מטעמה מכל אחריות וחבות לכל ובגין בכל תאונה, חבלה או נזק כנ"ל שיארעו כתוצאה מהרישא לסעיף זה, לכל אדם לגוף ו/או לרכוש, בכל עילה שהיא.

הספק פוטר את העירייה, את עובדיה ושלוחיה מכל נזק, שיגרם, מכל סיבה שהיא, לעובדיו ו/או לכל אדם הנמצא בשירותו והוא מתחייב לשלם כל דמי נזק או פיצוי המגיעים על פי פסק דין לעובד או לכל אדם הנמצא בשירותו כתוצאה מתאונה או נזק כל שהוא תוך כדי יצור העמסה, הובלה, פריקה ואספקה של הריהוט ו/או הציוד ו/או ממעשה או מחדל הקשור, במישרין ו/או בעקיפין, בביצוע התחייבויות הספק על פי מסמכי החוזה.

הספק מתחייב בזב לפצות ולשפות בשלמות את העירייה על כל נזק וכנגד כל תביעה או דרישה, מכל עילה שהיא, תוגש על ידי אדם כלשהו. נגדה ו/או נגד מי מעובדיה ו/או שלוחיה ו/או מי שבא מטעמה, בגין כל תאונה, חבלה או נזק שמפורט בסעיף א-ב לכל אדם ו/או לרכוש, לרבות הוצאות משפטיות שיגרמו לה.

הספק יהיה אחראי אחריות מלאה ומוחלטת לכל אובדן, ו/או פגיעה ו/או נזק מכל סוג שהוא שיגרם לריהוט ו/או לציוד. מכל סיבה שהיא. קודם למסירתו בפועל לעירייה והוא מתחייב להשלים כל אובדן ולתקן כל נזק כאמור, ללא דיחוי תוך שימוש בחומרים ובחלקים חדשים, הכל על מנת להחזיר את הריהוט ו/או הציוד כך שהוא יהא שלם, תקין ומתאים בכל פרטיו לחוזה זה ולמפרטים נשוא המכרז.

מבלי לגרוע מהתחייבויות הספק על פי מסמכי החוזה ומאחריותו לנזקים להם הוא אחראי בהתאם לסעיפים א, ב, ג, ד לעיל, ומבלי לגרוע מהוראות כל דין, מתחייב הספק לערוך על חשבונו ביטוחים מתאימים לכיסוי חבותו עפ"י כל דין.

פרק 3- תפקידו וסמכויותיו של המפקח מטעם העירייה:

המפקח יהא מוסמך לבקר, לבדוק ולפקח על טיב העבודה והחומרים בקשר ליצורו ואספקתו של הריהוט ו/או הציוד בהתאם למסמכי החוזה.

כן יהא המפקח זכאי למסור לספק הודעה על אי אישורים של עבודה או חומרים, ניתנה הודעה כאמור יפסיק הספק את אותה אספקה, עבודה או את השימוש באותם חומרים.

הפיקוח מטעם המפקח לא ישחרר את הספק מהתחייבויותיו ומאחריותו בעד טיב החומרים או טיב העבודה והפריטים בהתאם למסמכי החוזה וביקורת המפקח אינה מקטינה את אחריותו של הספק ליצורו ואספקתו של הריהוט ו/או הציוד על פי מסמכי החוזה .

המפקח יהא בעל הסמכות היחידה לאשר כי הריהוט ו/או הציוד עומד בתנאי חוזה זה והחלטתו בדבר אי התאמה או חוסר התאמה לעומת המצוין במסמכי החוזה תהא סופית ומכרעת, המפקח יהא רשאי לבדוק את הריהוט ו/או הציוד בין בעצמו ובין על ידי אחרים

הספק מתחייב להתיר למפקח או לאחר מטעמו לבדוק את הריהוט ו/או הציוד ואת התאמתו למסמכי החוזה .

היה והמפקח יקבע, לפי שיקול דעתו המוחלט, כי הריהוט ו/או הציוד אינו מתאים למסמכי החוזה במידה שאינה מאפשרת קבלתו לשימוש תהא העירייה רשאית לסרב לקבל את הריהוט ו/או הציוד או לדרוש את החלפת הריהוט ו/או הציוד שסופק .

בכל מקרה בו יידרש המפקח, על פי שיקול דעת העירייה, לבצע ביקורות חוזרות עקב פגמים ו/או אי התאמות שנתגלו בביקורות יישא הספק בהוצאות המפקח בגין הביקורות החוזרות בגובה הסכומים ששולמו בפועל למפקח בגין הביקורות החוזרות.

המפקח אינו מוסמך לדרוש מהספק לבצע שינויים הכרוכים בתוספת תשלום כלשהו מעבר למפורט בחוזה זה והספק יהיה מנוע מלהעלות כל טענה ו/או תביעה בעניין.

פרק 5- מסירה

הספק יתאם עם העירייה ועם המפעיל את מפעל מקדם תעסוקה בהודעה בכתב, בדואר או בפקסימיליה, את מועד האספקה המדויק, את מקום/ות הפריקה ואת סוגי וכמויות הריהוט ו/או הציוד שיפורקו בכל מקום, הכל בהתאם לקביעתה, כאמור בכל מקרה של שינוי במועד ו/או בשעה שנקבעו לאספקה יודיע על כך הספק 24 שעות מראש לנציג העירייה ולנציג המפעיל את המפעל לא הודיע הספק על שינוי כאמור, יחשב כמי שאיחר בביצוע האספקה.

בכל רכב שיבצע את מסירת ופריקת הריהוט ו/או הציוד ימצא לפחות 2 עובדים כשירים לביצוע עבודות האספקה של פריטי הריהוט ו/או הציוד
האספקה תבוצע למפעל מקדם תעסוקה בכפר קרע כאמור לפי דרישת העירייה וכמפורט בחוזה זה.

עם ביצוע האספקה וההתקנה של פריטי הריהוט ו/או הציוד, לשביעות רצונה של העירייה, תיחתם תעודת המשלוח על ידי המקבל, עותק ממנה יועבר למחלקת הגזברות בעירייה במצורף לחשבונית לתשלום. על תעודת המשלוח יופיעו, בנוסף לחותמת וחותמת המקבל, תאריך המסירה, פרטי המקבל. לא התקבלה תעודת משלוח שאינן חתומות כאמור, ולא יתבצעו שינויים על גבי תעודת המשלוח.

לגבי אספקת הריהוט והציוד יהא על הספק לתאם מועד למסירה והתקנה, ככל שחווה זה כולל התקנה של הריהוט, עם נציג העירייה והמפקח לרבות נציג המפעיל של המפעל, לאחר ביצוע ההתקנה על פי המפורט במסמכי החוזה ומסירה של הריהוט והציוד יהא על הספק להחזיר את האתר לקדמותו לשביעות רצון העירייה והמפקח ולאחר מכן תיחתם תעודת משלוח.

פרק 6 - אחריות

הספק יהא אחראי לטיבם של פריטי הריהוט שיסופקו ו/או יותקנו על ידו וזאת לתקופה של 24 חודשים ממועד מסירת פריטי הריהוט והציוד בפועל לעירייה.

האחריות לפריטי הציוד שיסופקו על ידו תהא לתקופה של 12 חודשים ממועד מסירת פריטי הציוד בפועל לעירייה (להלן: "תקופת האחריות").

בתקופת האחריות יהא הספק אחראי לתיקון או להחלפה, בהתאמה, של כל פגם או קלקול או חלק פגום, הנובעים משימוש בחומרים לקויים. יצור פגום או הרכבה לקויה, שיתגלו בפריטי הריהוט ו/או הציוד (להלן: "תיקוני תקופת האחריות").

הספק מתחייב לבצע את תיקוני תקופת האחריות תוך 14 יום מהמועד שנדרש לכך. כל ההוצאות הדרושות לביצוע תיקוני תקופת האחריות לרבות בגין החלפת חלקים והובלת חלקים למקום ביצוע התיקונים יחולו על הספק.

לגבי הציוד יהא על הספק לקחת את הציוד שהתקלקל מהעירייה תוך 72 שעות מהמועד בו הודיעה לו על כך העירייה, למעבדת שרות ולהחזירו לרשות העירייה על חשבונו והוצאתו תוך 7 ימים כשהוא פועל ותקין.

הכרעת המפקח כי הדרישה לתיקונים נופלת במסגרת תיקוני תקופת האחריות תהא סופית ומכרעת.

היה והתגלה, במשך תקופה של 30 יום לאחר המסירה, אי התאמה ו/או חוסר בריהוט ו/או בציוד ו/או באופן התקנה הרי על אף אישור העירייה מתחייב הספק לתקן את אי התאמה ולהשלים את החוסר מיד עם קבלת דרישה בכתב מהעירייה וזאת מבלי לגרוע מהתחייבות הספק על פי חוזה זה.

פרק 7 - לוח זמנים לפרויקט:

7.1 לוח זמנים לפרויקט: **3 חודשים** מיום מתן צו התחלת העבודה.

לוח זמנים זה הינו כולל לכלל העבודות המפורטות במסמכי המכרז על נספחו.

לוח הזמנים לכל מקטע עבודה יקבע ויועבר ע"י הפיקוח. על הקבלן/ הספק/ הספק להביא בחשבון כי יהיו הפסקות עבודה יזומות ולכן העבודות לא תתבצע באופן רציף. כמו כן, הקבלן/ הספק/ הפק הינו האחראי הבלעדי לקיום הוראות הבטיחות בשטח לאורך כל תקופת החוזה וביצוע העבודות.

7.2 הקבלן/ הספק/ הספק יתחיל בביצוע הפרויקט באופן מיידי ולא יאוחר מ- 14 יום מיום חתימת החוזה ומתן צו התחלת העבודה (שהם כלולים בתקופת הביצוע).

פרק 08 - מדידת כמויות :

- 8.1 הכמויות הנקובות בכתב הכמויות אינן אלא בסיס להכנת המכרז ובסיס להגשת חשבונות ביניים כמתואר בסעיף 9 שלהלן, ומדידת הכמויות מהווה בסיס להכנת חשבונות חלקיים בלבד לצורך דיווח לגוף המממן והמזמין לצורך שחרור כספים ותשלומי ביניים.
- 8.2 הכמויות הנקובות בכתב הכמויות אינן אלא בסיס להכנת המכרז ומהוות אינדקציה לכמות בפועל שעל הקבלן/ הספק לבצע במסגרת מילוי התחייבויותיו לפי החוזה בהתאם לשלושת מרכיבי החוזה העיקריים : תוכניות הביצוע, המפרטים המיוחדים והכלליים, לכל מרכיבי העבודה, מבנה ופיתוח.
- 8.3 על הקבלן/ הספק לבצע מדידת מצב קיים ע"י מודד מטעמו או לחילופין יבדוק ויאשר את המדידה שביצעה העירייה לפני הביצוע דהיינו "מדידת מצב קיים".
- 8.4 הכמויות שבוצעו בפועל לפי החוזה תיערכנה על ידי מהנדס ביצוע מוסמך מטעם הקבלן/ הספק אשר יוגש בפורמטים אחידים לאישורו של המפקח, לאחר בדיקתן ניהול מדידות וחישובי כמויות הן בסיס לתשלומי ביניים אשר מגיעים לקבלן/ להספק.
- 8.5 על מנת לבצע או לבדוק כמויות או מדידות כאמור לעיל, ייתן המפקח לקבלן/ להספק הודעה מראש על כוונתו לבצע מדידות במועד שייקבע על ידו והקבלן/ הספק מתחייב כי הוא או נציג מוסמך מטעמו יהיו נוכחים בעת עריכתן לעניין זה.
- 8.6 לא נוכח הקבלן/ הספק או נציג מוסמך מטעמו בזמן הנקוב לצורך ביצוע המדידה, רשאי המפקח לבצע את המדידות בהעדרם ויראו את המדידות כמדידות נכונות של הכמויות, שהקבלן/ הספק לא יהיה רשאי לערער עליהן.

9 התמורה ותנאי התשלום :

- 9.1 תמורת ביצוע העבודה, השלמתה ומילוי שאר התחייבויותיו של הקבלן/ הספק לפי החוזה, תשלם העירייה לקבלן/ להספק תמורה כמפורט בכתב הכמויות והצעת מחיר (נספח י'), על בסיס חישוב כמויות שניתנה על ידי הקבלן/ הספק כמפורט בהצעתו למכרז. יובהר כי הכמויות המופיעות בכתב הכמויות הינן להתרשמות בלבד והעירייה אינה מחויבת לכמות כלשהיא. בנוסף, העירייה תהא רשאית להוסיף ו/או לגרוע סעיפים מכתב הכמויות.
- התמורה שתשולם למעשה תקבע על בסיס מכפלת הכמויות שבוצעו בפועל מדודות ומאושרות ע"י המפקח, בהתאם למחירים שבכתב כמויות וכולל מרכיבי ההנחה ובכפוף לשאר תנאי החוזה, לפי תנאי התשלום התמורה תשולם לקבלן/ להספק על פי הצעתו, כפי שבאה לידי ביטוי במסמכי המכרז.

מוסכם כי התמורה היא לפי חשבון סופי (מחושב ומאושר ע"י המפקח והעירייה) ביחס לכל עבודות נשוא החוזה, ומתייחסת לכלל העבודות על פי הדרישות והפרטים המפורטים במפרט הטכני, כתב הכמויות, ההסכם על נספחיו ומסמכי המכרז על נספחיו.

העירייה שומרת לעצמה הזכות להגדיל ו/או להקטין את הכמויות הנדרשות בשלב הביצוע בפועל ללא שינוי במחיר היחידה.

על אף האמור בכל סעיף אחר, ככל שקיימת הוראה סותרת מובהר בזאת כי, איחור בהעברת התמורה לקבלן/ להספק מכל סיבה שהיא אינו מהווה עילה להפסקת ו/או האטת קצב העבודות ואינו מזכה את הקבלן/ הספק בריבית מכל סוג שהוא.

מובהר, כי זולת התמורה, כאמור בסעיף 9.1, לא תשלם העירייה כל תשלום נוסף, ואף זאת בכפוף להשלמת העבודות על ידי הקבלן/ הספק, במועדם ולשביעות רצונו של העירייה.

תנאי תשלום:

הקבלן/ הספק יגיש חשבונית ביניים לפי הנוהלים והסדר שיקבע הגוף המממן.

התשלום יבוצע תוך 60 יום מיום קבלת הכספים מהגוף המממן ולא תשולם כל ריבית או תוספת יוקר עבור כל עיכוב שיגרם עקב אי שחרור הכספים מהגוף המממן שלא באחריות המזמין

לאחר הצבת שילוט וחנוכת המקום על ידי הגוף המממן ולאחר קבלת התשלום הסופי המגיע מהגוף המממן והצגת כל האישורים והבדיקות הרלוונטיים ולאישור המבנה ולאכלוס המבנה וקבלתו ע"י הגורמים המממנים, ישולם לאחר קבלת המימון מהגופים המממנים ולא תשולם שום תוספת יוקר עבור איחור בהעברת הכספים. כל הכספים המגיעים לקבלן/ להספק בתמורה לביצוע העבודה מותנה בחתימה על טופס העדר תביעות מצד הקבלן/ הספק.

9.1.1 כל תשלום ביניים ששולם לקבלן/ להספק על סמך חשבון ביניים כנ"ל ייחשב כמפרעה על חשבון התמורה שתגיע לקבלן/ להספק בעד ביצוע כל העבודה והשלמתה לפי החוזה.

9.1.2 אישור חשבונית ביניים על ידי המנהל והמפקח ופירעונו ע"י העירייה, הגוף/ים המממן/נים אינו מהווה הוכחה בדבר טיב העבודה, איכות החומרים נכונות התמורה או לכל פרט אחר הנכלל בחשבון הביניים ואין בו כדי להוות הודאה על קבלת אותו חלק מהעבודה ע"י העירייה.

9.1.3 העירייה רשאית לנכות מכל תשלום של חשבון ביניים כל סכום שיגיע לעירייה מן הקבלן/ הספק, בגין טעות בתשלום, עודף וכל זכות אחרת העומדת לעירייה לפי חוזה זה ו/או לפי הוראות כל דין.

9.2 לאחר גמר ביצוע העבודה בכלל או בגין כל פרויקט והשלמתה בהתאם לתנאי החוזה ולשביעות רצונו של המפקח, ולאחר שהמנהל יוציא תעודת גמר העבודה – יגיש הקבלן/ הספק למפקח חשבון סופי בעד כל העבודות שבוצעו לפי החוזה. לאחר בדיקת החשבון ואישורו ע"י המפקח והמנהל, יעביר המנהל את החשבון לצורך ביצוע התשלום לגוף הממשלתי המממן כשהוא כולל כל הדרישות שמציב

הגוף המממן לבקרת איכות הביצוע, תכנון מול ביצוע כולל כל הבדיקות, כולל כל האישורים מהמתכנן, היועצים והעירייה, כולל כל האישורים הנדרשים מגופים סטטוריים כגון: המוסד לביטוח לאומי, ועדות ההיגוי ואחרים, על מנת להביא לשחרור הכספים המגיעים לקבלן/ להספק.

החשבון הסופי המאושר ישולם לקבלן/ להספק לאחר קבלת המימון מהגופים המממנים ולא תשולם שום תוספת יוקר עבור איחור בהעברת הכספים.

9.3 התמורה המגיעה לקבלן/ להספק לפי כל חשבון שיוגש ויאושר בניכוי כל סכומי חשבונות הביניים שהעירייה שילמה לקבלן/ להספק עד לאותו חשבון ו/או בניכוי סכומים אחרים כלשהם שהעירייה שילמה לפי החוזה עבור הקבלן/ הספק או במקומו ו/או בניכוי כל סכום אחר המגיע לעירייה מאת הקבלן/ הספק, תשולם ע"י העירייה לקבלן/ להספק, כדלקמן:

א. הקבלן/ הספק יגיש חשבון לעירייה עד ה- 5 לחודש עבור העבודה שבוצעה בחודש הקודם החשבון ייבדק ע"י המפקח והמנהל ויאושר עד 15 יום מיום הגשתו ויועבר לגוף/ים המממן/נים.

התמורה המגיעה עפ"י החשבון תשולם בתוך 60 יום מיום קבלת הכספים מהגוף המממן אישור החשבון. לא אושר חשבון לתשלום בתום חודש מיום קבלתו בגלל ליקויים או אי דיוקים שנתגלו בו, או בגלל סיבות מוצדקות אחרות, ישולם רק סכום אותו החלק מהחשבון שאינו לקוי ולא תהיה טענה ו/או תביעה כלשהי לקבלן/ להספק בקשר לחלק החשבון שלא אושר, כי ידוע ומוצהר ומוסכם שכל נוהלי שחרור החשבונות תלויים בגופים ממשלתיים שאין לרשות שליטה עליהם.

ב. יתרת התמורה לפי החשבון הסופי תשולם רק לאחר עריכת המדידות בגין העבודות שבוצעו למעשה, קבלת העבודה המושלמת ע"י העירייה, הוצאת תעודת גמר העבודה, בדיקת החשבון הסופי ואישורו ע"י המנהל והמפקח, והתמורה עפ"י התשלום תשולם בהתאם לתנאי התשלום לפי סעיף 9.1.

ג. הקבלן/ הספק/ הספק מצהיר כי עם הגשת החשבון הסופי על ידו, לאחר שהמנהל אישר בכתב כי העבודה הושלמה ובוצעה באופן מלא לשיעור רצון העירייה, יחשב חשבון זה כסילוק סופי ומוחלט של כל התמורה המגיעה לקבלן/ להספק בגין העבודה, וכל טענה או דרישה שלא מצאה ביטוי בחשבון הסופי או בחשבונות הביניים, תידחה על הסף

פרק 8- הפרות וסעדים

הספק מצהיר כי ידוע לו כי מועד המסירה הינו תנאי עיקרי ויסודי בחוזה זה ואיחור במועד המסירה יחשב כהפרה יסודית המזכה את העירייה בפיצויים מוסמכים וקבועים מראש, בסך של 5,000 ₪ לכל יום איחור, לכל הזמנה שלא תסופק במלואה, וזאת מבלי לגרוע מזכות העירייה לכל סעד ותרופה אחרים המוקנים לה על פי חוזה זה או על פי כל דין.

סופקו פריטי ריהוט ו/או ציוד ללא תוויות כנדרש במפרטים שבמסמכי החוזה, תהא העירייה זכאית לפיצויים מוסמכים וקבועים מראש בסך של 200 ₪ לכל פריט כאמור, וזאת מבלי לגרוע מחובת הספק להשלים את אספקת והדבקת התוויות בתוך 7 ימים מיום שנדרש לכך על ידי העירייה.

העירייה תהא זכאית לנכות את הפיצויים המוסמכים הנקובים בסעיפים א, ב, לעיל מכל תשלום שיגיע לספק או לגבותם בכל דרך חוקית אחרת, הכל לפי שיקול דעתה הבלעדי. ניכוי הפיצויים המוסכמים מהתשלומים המגיעים לספק לא ישחררו את הספק מהתחייבויותיו על פי חוזה זה.

מבלי לגרוע מהאמור בסעיפים א, ב, לעיל מוסכם בין הצדדים כי גם האירועים הבאים יחשבו כהפרה יסודית של חוזה זה ויזכו את העירייה בכל הזכויות המוקנות לה במקרה של הפרה יסודית.

הוטל עיקול זמני או קבוע או נעשתה פעולה כלשהי של הוצאה לפועל לגבי נכסי הספק, כולם או חלקם, והעיקול או הפעולה האמורה לא הופסקו או הוסרו לחלוטין תוך 7 ימים ממועד ביצועים.

מונה לנכסי הספק, כולם או חלקם, מנהל מיוחד או נאמן או כונס נכסים זמני או קבוע או מפרק זמני או קבוע.

ניתן נגד הספק צו כינוס נכסי לגבי נכסיו, כולם או חלקם, או נתקבלה על ידו החלטה על פירוק מרצון או שהוגשה נגדו בקשה לפירוק או ניתן נגדי צו פירוק או שהוא תגיע לפשרה או סידור עם נושיו כולם, או חלקם, או שהוא פנה לנושיו למען קבל ארכה או פשרה למען הסדר איתם על פי סעיף 3.3.2 לפקודת החברות (נוסח חדש) תשמ"ג-1983.

הוכח להנחת דעתה של העירייה כי הספק הסתלק מביצוע החוזה.

כשיש בידי העירייה הוכחה, להנחת דעתה, כי הספק או אדם אחר מטעמו נתן או הציע שוחד, מענק, או טובת הנאה כלשהי בקשר עם חוזה זה או ביצועו.

התברר כי הצהרה כלשהי של הספק שניתנה בקשר עם חתימת חוזה זה אינה נכונה, או שהספק לא גילה לעירייה עובדה מהותית אשר, לדעת העירייה, יש בה כדי להשפיע על ההתקשרות עמו.

הפר הספק חוזה זה הפרה יסודית, תהא העירייה זכאית, מבלי לגרוע מכל סעד או תרופה המוקנית לה על פי חוזה זה או על פי חוק החוזים (תרופות בשל הפרת חוזה) (תשל"א-1970) או על פי כל דין, לבטל את ההתקשרות עם הספק, לתבוע מהספק פיצויים על הפרת החוזה ולהשלים את יצור ואספקת הריהוט ו/או הציוד על ידי ספק אחר.

השתמשה העירייה בזכותה להשלמה אספקתו של הריהוט ו/או הציוד ו/או התקנתו באמצעות ספק אחר יהיו הוצאות השלמת העבודה על חשבון הספק, והוא יישא בנוסף להוצאות האמורות, בתוספת של 12% מהן כתמורה להוצאותיה הכלליות.

ההוצאות האמורות בסעיף ז לעיל ינוכו מהכספים שיגיעו, אם יגיעו, לספק על פי חוזה זה או ישולמו לעירייה על ידו תוך 7 ימים מיום שנדרש לכך, בתוספת ריבית בשיעור ריבית הפיגורים החודשית המפורסמת על ידי החשב הכללי באוצר, מחושבת ממועד הוצאתן על ידה ועד למועד ניכויים או תשלומם על ידי הספק כאמור.

ספרי העירייה וחשבונותיה ישמשו ראיה לכאורה בכל הנוגע לתשלומים ששולמו לספק מועדיהם, לשיעור הוצאות ההשלמה ומועדי הוצאתן.

לא יראו בשימוש העירייה בזכויותיה על פי חוזה זה כביטול החוזה על ידה אלא אם הודיעה על כך לספק במפורש ובכתב, והספק יהיה חייב לעמוד בכל התחייבויותיו על פי החוזה, כל עוד לא נתנה לו הודעה על ביטול החוזה.

איחור בתשלום לספק אשר לא יעלה על 14 יום לא יהווה הפרה של חוזה זה והספק לא יהא זכאי לריבית ו/או לכל פיצוי כספי או סעד אחר בגינו.

פרק 9 - תקופת החוזה וסיומו

מוסכם בין הצדדים כי חוזה זה יהא בתוקף עד למילוי כל התחייבויות הספק המפורטת בו.

על אף האמור דלעיל ומבלי לגרוע מהוראות פרק 8 לעיל, תהא העירייה רשאית לבטל חוזה זה, כולו או חלקו מכל סיבה שהיא בהודעה מראש של 7 ימים לספק ולספק לא תהיה כל טענה ו/או תביעה בגין הביטול האמור. למעט זכותו לקבל את התמורה בגין פריטי הריהוט ו/או הציד שסופקו על ידו בפועל עד למועד זה כאמור.

פרק 10 - אי קיום יחסי עובד מעביד

למען הסר ספק מוצהר בזאת כי לספק לרבות עובדיו וכל גורם אחר מטעמו אין ולא יהיו בעתיד כל תביעות ו/או דרישות שהן לעניין הטבות סוציאליות ו/או הטבות מכל סוג שהוא שמקורן במערכות יחסי עובד - מעביד.

מבלי לגרוע מהאמור לעיל מוצהר ומוסכם בזה, כי היה וייקבע על ידי ערכאה מוסמכת, כי על אף האמור לעיל התקיימו יחסי עובד מעביד בין העירייה לבין הספק, יראו את הצדדים 60 כאילו הסכימו מלכתחילה על תמורה בשיעור של % מסכום התמורה הכולל (כולל מע"מ) (להלן: "התמורה המופחתת"), והספק מצהיר בזה כי התמורה המופחתת הנה מלאה והוגנת עבור ביצוע מלוא התחייבויותיו על פי הסכם זה במידה שייקבע כי התקיימו יחסי עובד מעביד כאמור.

במקרה כזה, הספק יחויב להשיב לעירייה את הסכומים שקיבל בקשר עם הסכם זה מעבר לתמורה המופחתת (להלן: "סכום ההשבה") בתוספת הפרשי הצמדה למדד המחירים לצרכן וריבית מכסימלית, ממועד תשלומם ועד למועד ההשבה בפועל, והעירייה תהא זכאית לקזז את סכום ההשבה מכל סכום שתחוב לספק על פי הסכם זה ו/או כל דין, לרבות כל סכום לו יהא זכאי הספק עקב הקביעה על קיומם של יחסי עובד מעביד על פי והכל עד לתקרת הסכום שייפסק ע"י הערכאה – פסיקת ערכאה מוסמכת כאמור המוסמכת כי על העירייה לשלם לספק ו/או מי מטעמו בהתקיים האמור.

הצדדים מצהירים ומאשרים בזה כי העובדים שיבצעו מטעם הספק את התחייבויותיו על פי חוזה זה הינם עובדיו של הספק בלבד וכי הם יהיו נתונים להוראותיו, פיקוחו והשגחתו המלאים של הספק ואף הוא יישא בכל ההוצאות והתשלומים הכרוכים בהעסקתם, לרבות בתשלום הניכויים על פי כל דין הכרוכים בהעסקתם.

העירייה תהא זכאית לקזז מהכספים המגיעים לספק כל סכום המגיע לה ממנו, בין על פי חוזה זה ובין מכל עילה אחרת שהיא.

פרק 11 – שונות

מוסכם בין הצדדים כי תנאי חוזה זה משקפים נכונה את המוסכם והמותנה ביניהם במלואו, וכי העירייה לא תהיה קשורה בכל הבטחות, פרסומים, הצהרות, מצגים, הסכמים והתחייבויות, בכתב או בעל-פה, שאינם נכללים בחוזה זה ואשר נעשו, אם נעשו, קודם לחתימתו. כל ויתור הסכמה או שינוי מהוראות חוזה זה לא יהא לו כל תוקף אלא אם נעשה בכתב ובחתימת שני הצדדים, והספק יהא מנוע מלהעלות כל טענה בעניין שלא נעשה בדרך האמורה.

כל הודעה שצד אחד צריך ליתן למשנהו לפי חוזה זה תינתן במסירה אישית או במכתב רשום לפי הכתובת המצוינת במבוא לחוזה זה, הודעה שנשלחה בדואר רשום תחשב כנתקבלה 72 שעות לאחר משלוחה מבית דואר בישראל.

סמכות השיפוט הבלעדית לגבי כל דבר ועניין הנובע מחוזה זה תהיה לבתי המשפט המוסמכים בחיפה בלבד.

אישור יועמ"ש:

בכפוף לעמידת הקבלן/ הספק ביתר תנאי החוזה, אין מניעה משפטית ו/או חוזית לחתימת חוזה זה.

יועמ"ש/ עו"ד

ולראיה באו הצדדים על החתום:

חוסין מצארווה
גזבר העיר

עו"ד פראס בדחי
ראש העיר

חותמת עיריית כפר קרע

הקבלן/ הספק

אני מצהיר כדלקמן:

כי התמורה כפי שהוצעה על ידי לכל פריט ופריט לא תשתנה בכל אופן שהוא ומכל סיבה שהיא לרבות במקרה שבו העירייה לא תרכוש ממני את מלוא הציוד/הפריטים/ הריהוט בהתאם לכתב הכמויות שבנסח י' ו/או במקרה שאדרש לספק לה כמות קטנה ו/או גדולה יותר, ואני מצהיר ומתחייב בזאת מראש כי לא אהיה זכאי לכל הפרש, תשלום, תוספת כלשהי, דמי נזק ו/או פיצוי בגין אי רכישה ו/או הגדלה ו/או הקטנה של הרכישות שתבצע העירייה באמצעותי.

כן אני מצהיר בזאת כי לא אתבע ולא אהיה רשאי לתבוע מהעירייה העלאות ו/או שינויים בתמורה עקב האמור לעיל לא כל שכן להשבת הערבות, הביטוחים ו/או דמי הטיפול ו/או להקטנתם.

כי ידוע לי כי הצעתי זו הינה בלתי חוזרת, וכי המחירים בהם נקבתי בהצעת המחיר המוגשת מטעמי לאספקת פריטים, ציוד, ריהוט מהווה מחיר סופי הכולל את כל ההוצאות וכל העלויות מכל מין וסוג שהוא בין מיוחדות ובין כלליות הכרוכות באספקת הציוד/הפריטים נשוא הצעתי ומהווה כיסוי מלא להתחייבויותיי ובכלל זה לרבות כל העלויות הכרוכות בביצוע ואספקת הציוד והפריטים בהתאם לקבוע והנדרש במפרט המצ"ב כנספח י' ו- יא' לחוזה ההתקשרות, מילוי כל תנאי מסמכי המכרז על נספחיהם, תשלומי עובדים, עלויות שכר, זכויות סוציאליות, דלק, סולר, בלו, הוצאות רכב, אחרות, הובלה, אחסנה, ביטוחים, ערבויות, מיסים, ביטוח לאומי, שינוע, עלויות הדרכה והכשרה, ציוד, חומרים, כלי רכב, אגרות, מיסים, ביטוחים, עלויות שינוע, דלקים, אמצעי מיגון, תיקונים, החלפות, העלאות מחירם, אחריות רווח קבלני וכיו"ב כל הוצאה מכל מין וסוג שהוא הכרוכה בביצוע השירותים; וכי בקביעת הצעתי לקחתי בחשבון את כל ההוצאות הכרוכות בביצוע העבודות לרבות הרווח הקבלני וכי הצעתי זו לפיכך הינה סופית ובלתי חוזרת.

הגשת הצעתו של המציע והשתתפותו במכרז כמוהם כהצהרה ואישור שהוא קרא ולמד את כל מסמכי המכרז, כל פרטי המכרז וחווה ההתקשרות ונספחיו ידועים וברורים לו, כי כל המפרטים לגבי כל סוג המוצע על ידו ידועים וברורים לו וכי הוא בחן את כל הנתונים, לרבות אופן ביצוע העבודות, הציוד הנדרש לביצוע העבודות, מספר העובדים הנדרשים לביצוע העבודות וכל עלות ו/או נתון אחר לצורך ביצוע מושלם ומלא של העבודות נשוא המכרז וחווה ההתקשרות.

המציע מצהיר כי הוא קיבל את כל הנתונים והמידע הדרושים לו לצורך הגשת הצעתו. במסגרת זאת מצהיר המציע כי הוא יכול היה לסייר במרכז היום וכי הוא בעל כל הכישורים, הידע והניסיון לביצוע העבודות במלואם ובשלמותם.

המציע מצהיר כי כל טענה ו/או הסתייגות ו/או אי הבנה ו/או חוסר ידיעה וכיו"ב בנוגע למסמכי המכרז (לרבות פרוטוקולי הבהרות) וחווה ההתקשרות על נספחיו, לרבות כל נתון המופיע בהם, אשר יועלו על-ידי המציע לאחר הגשת ההצעות במכרז, לא יתקבלו ויהוו הפרה בוטה של התחייבויותיו עפ"י מסמכי המכרז וחווה ההתקשרות.

המציע מצהיר כי הצעה זו הינה בלתי חוזרת.

שם המציע: _____, ח.צ./ח.פ./ת.ז./מס' תאגיד.

המוסמך לחתום בשם המציע: _____, ת.ז. _____.

חתימה וחותמת של המציע: _____, תאריך: _____.

עורך-דין –

אני עוה"ד _____ מאשר בזאת כי החתימה דלעיל היא של הספק (המציע) וכי מי שחתם הוא מורשה החתימה מטעם הספק (המציע) וחתימתו מחייבת את הספק (המציע) לכל דבר ועניין.

_____ חתימה וחותמת עורך-הדין

נספח י'

כתב כמויות - הצעת מחיר

(יוגש בקובץ אקסל בנוי כולל הדפסה חתום ע"י המציע)

תקן - ציוד ריהוט						
סוג ציוד	תיאור הציוד	יחידת מידה	כמות	מחיר לפריט כולל מע"מ	עלות כוללת למפעל (כולל מע"מ)	
כסאות עבודה	כסא עבודה מרופד, סטנדרטי מבנה מתכת	יח'	90		0.00 ₪	
מעמד לכרטיסי נכחות	מעמד אחד לכל 25 עובדים	יח'	4		0.00 ₪	
ארון אישי " לוקר"	ארון לוקר - 16 תאים בארון אחד (מתכת)	יח'	6		0.00 ₪	
שולחנות חדר אוכל	לפי 6 משתקמים לשולחן חדר אוכל סטנדרטי בהנחה שיש משמרת אחת, במידה ויש 2 משמרות נדרש 50% מהכמות המחושבת הרגילה שולחן 180*80	יח'	6		0.00 ₪	
כסאות חדר אוכל	כסא 1 למשתקם בהנחה שיש משמרת אחת במידה ויש 2 משמרות נדרש 50% מהכמות המחושבת הרגילה	יח'	45		0.00 ₪	
שולחנות עבודה	שולחן לאיש 1 במידה 120*70 ס"מ בציפוי פורמיקה רגלי מתכת עם קושרת	יח'	54		0.00 ₪	
שולחן עבודה	שולחן 10 אנשים במידה 200*120 ס"מ בציפוי פורמיקה רגלי מתכת עם קושרת	יח'	1		0.00 ₪	
שולחן עבודה	שולחן 11 אנשים במידה 160*80 ס"מ בציפוי פורמיקה רגלי מתכת עם קושרת	יח'	1		0.00 ₪	
שולחן עבודה	שולחן 11 אנשים במידה 140*80 ס"מ בציפוי פורמיקה רגלי מתכת עם קושרת	יח'	12		0.00 ₪	
שולחן לחדר אוכל	שולחן 5 אנשים במידה 80*120 ס"מ בציפוי פורמיקה רגלי מתכת עם קושרת	יח'	1		0.00 ₪	
חדר מנהלת	שולחן חדר מנהלת מפורמיקה מידות 200*80 + שולוחה 50*90 מפורמיקה עם רכלי מתכת	יח'	1		0.00 ₪	
שולחן עיסי	שולחן במידות 120*60 מפורמיקה עם רגלי מתכת	יח'	1		0.00 ₪	
שולחן צוות בח. מנהלת	שולחן במידות 120*70 מפורמיקה עם רגלי מתכת	יח'	1		0.00 ₪	
שולחן בח. צוות	שולחן עגול בקוטר 1 מ' עם רגלי מתכת וקושרת עליונה	יח'	1		0.00 ₪	
עמדת מחשב ח. צוות	שולחן עם 2 עמדות מחשב במידות של 60*225 עם רגלי מתכת	יח'	1		0.00 ₪	
עמדות מדריך	שולחן המידות 120*70 למדריך מפורמיקה עם רגלי מתכת וקושרת	יח'	3		0.00 ₪	
ארונות שרות בסדנאות	ארונות שרות במידות 80/60/240 בחיפוי פורמיקה	יח'	3		0.00 ₪	
ארון שרות חדר מנהלת	ארון שרות במידות 170/60/240	יח'	1		0.00 ₪	
ארון תצוגה	ארון תצוגה עם דפנות זכוכית במידות 160/40/220	יח'	1		0.00 ₪	
דלפק קבלה	דלפק קבלה מפורמיקה ראה פרט	יח'	1		0.00 ₪	
מחיצות בין חסדנאות 2-3	מחיצת MDF עם עמודים עץ מעוגנים לקיר ולתקרת בטון ראה פרט	קומפלט	1		0.00 ₪	
מחיצת לובי כניסה	מחיצת MDF בין עמודי בטון קיימים ראה פרט	קומפלט	1		0.00 ₪	
שונות	המחירים כוללים הובלה והתקנה קומפלט	יח'			0.00 ₪	
סה"כ						

2						
סוג ציוד	תיאור הציוד	יחידת מידה	תקן מדפים נדרש במטר רץ למפעל	מחיר לפריט כולל מע"מ	עלות כוללת למפעל (כולל מע"מ)	
מערכות אחסנה מידוף	מערכת אחסנה, קלה בינונית עומק 60 ס"מ	מ' רץ מדף אחסנה			0.00 ₪	
שונות	המחירים כוללים הובלה והתקנה קומפלט		23		0.00 ₪	
סה"כ						

תקן - ריהוט חצר ופינוק המתנה						
סוג ציוד	תיאור הציוד	יחידת מידה	כמות למפעל	מחיר לפריט כולל מע"מ	עלות כוללת למפעל (כולל מע"מ)	
ריהוט חצר	שולחן 1.80 מ', המתאים ל-6 עד 8 אנשים, בסיס הרגלים מורכב מארבע רגליים וקושרת אחת ביניהם כולל כסאות ספסל - 1.8 מ' * 0.4 מ'	יח'	6.0		0.00 ₪	
			7.0		0.00 ₪	
			2.0		0.00 ₪	
ריהוט פינת המתנה	שימשיה - שמישה קוטר 3 מ' עגולה, כורסאות + שולחן המתנה	סט	3		0.00 ₪	
שונות	המחירים כוללים הובלה והתקנה קומפלט				0.00 ₪	
סה"כ						

תקן - הצללה לחלונות - יש לבחור אחד מבין השניים:						
אפשרות א' - תריס ונציאני						
סוג ציוד	תיאור הציוד	יחידת מידה	סה"כ כמות נדרשת במ"ר	מחיר לפריט כולל מע"מ	עלות כוללת למפעל (כולל מע"מ)	
הצללה לחלונות	תריס ונציאני אלומיניום 25 מ"מ, עפ"י כמות החלונות שדרש להצללה 1 חלון שווה 1 מ"ר הצללה	מ"ר	19		0.00 ₪	
שונות	המחירים כוללים הובלה והתקנה קומפלט				0.00 ₪	
סה"כ						

אפשרות ב' - תריס גלילה עם בד חסין אש						
סוג ציוד	תיאור הציוד	יחידת מידה	סה"כ כמות נדרשת במ"ר	מחיר לפריט כולל מע"מ	עלות כוללת למפעל (כולל מע"מ)	
הצללה לחלונות	תריס גלילה עם בד חסין אש - 1 מ"ר (כולל התקנה)	מ"ר	25		0.00 ₪	
שונות	המחירים כוללים הובלה והתקנה קומפלט				0.00 ₪	
סה"כ						

תקן- אמצעי שינוע					
סוג ציוד	תיאור הציוד	יחידת מידה	כמות	מחיר למפריט כולל מע"מ	עלות כוללת למפעל (כולל מע"מ)
סוג אמצעי השינוע	מלגזה	יח'	1	0 ₪	0 ₪
	עגלת משטחים הידראולית כושר הרמה – 2,500 ק"ג גלגל כפול אוקולו/פוליאוריתן	יח'	1	0 ₪	0 ₪
	עגלת משטחים חשמלית - עד 2 טון , מעצור אלקרו-מגנטי המותקן ישירות על ציר המנוע, מפסק עצירת חירום	יח'	1	0 ₪	0 ₪
	עגלות שינוע על שני גלגלים - עגלת העמסה מסיבית מפלדה - Hand Truck עגלת משא מאסיבית מפלדת קרבון איכותית צבועה בתנור , קיבולת הרמה עד 350 קג גלגלים עבים , גב שטוח עם שלוש ידידות הרמה	יח'	2	0 ₪	0 ₪
	עגלת שינוע יעדויות למפעל בייצור ע"פ מפרט	יח'	4	0 ₪	0 ₪
שונות	המחירים כוללים הובלה התקנה והתקנה קומפלט				
	סה"כ				0.00 ₪

תקן- אמצעי עזר לייצור- מכונות וכלי עבודה					
סוג ציוד	תיאור הציוד	יחידת מידה	כמות	מחיר למפריט כולל מע"מ	עלות כוללת למפעל (כולל מע"מ)
אמצעי עזר- מכונות	מכונות הלחמת ניילון דיניות	יח'	5	0 ₪	0 ₪
	משקל ספירה אלקטרוני עד 5 ק"ג	יח'	2	0 ₪	0 ₪
	משקל ספירה אלקטרוני עד 30 ק"ג	יח'	2	0 ₪	0 ₪
	מכונת שרינק + תנור	יח'	2	0 ₪	0 ₪
	מכונות שרינק דיניות	יח'	2	0 ₪	0 ₪
	כלי עבודה חשמליים וידגים כגון: מקדחה,מברגה, מברג, פלייר, ועוד*	יח'	1	0 ₪	0 ₪
	מכשיר קשירת משטחים ידני,חצי אוטומטית	יח'	1	0 ₪	0 ₪
שונות	המחירים כוללים הובלה התקנה והתקנה קומפלט				
	סה"כ				0.00 ₪

תקן- ציוד למטבח					
סוג ציוד	תיאור הציוד	יחידת מידה	כמות	מחיר למפריט כולל מע"מ	עלות כוללת למפעל (כולל מע"מ)
ציוד מטבח	מקרר תעשייתי	יח'	1	0 ₪	0 ₪
	מיקרוגל	יח'	1	0 ₪	0 ₪
	מיחם אוטומטי, 6 / 10 ליטר	יח'	2	0 ₪	0 ₪
	ארונות אחסנה - ארון מדפים, 2 דלתות - ממתכת	יח'	2	0 ₪	0 ₪
ציוד למטבח מחמם בלבד	עגלת חימום למגשים (נירוסטה) - עגלת חימום / קרור	יח'	1	0 ₪	0 ₪
	שולחן נירוסטה עם מדף תחתון במידות 200/80/90	יח'	1	0 ₪	0 ₪
	מדיח כלים	יח'	1	0 ₪	0 ₪
	תנור אפיה/חימום – 2 תאים	יח'	1	0 ₪	0 ₪
שונות	כלי בישול, אוכל, והגשה לפי תקציב למטבח	תקציב	1	0 ₪	0 ₪
	המחירים כוללים הובלה התקנה והתקנה קומפלט				
	סה"כ				0.00 ₪

תקן- ציוד שונות					
סוג ציוד	תיאור הציוד	יחידת מידה	כמות	מחיר למפריט כולל מע"מ	עלות כוללת למפעל (כולל מע"מ)
תמונות	אזורים שיתכנו: כניסה , אולמות עבודה (3),חדר אוכל סה"כ 5 אזורים בממוצע 3 תמונות לאזור לפי 15 תמונות	יח'	15	0.00 ₪	0.00 ₪
ארון תצוגה	ארון עץ בגודל של 2.0 מ' 1.8* מ' גובה עומק 0.4 מ'	יח'	1	0.00 ₪	0.00 ₪
שעון נוכחות		יח'	1	0.00 ₪	0.00 ₪
מתקן שתייה - תמי 4, מי עדן		יח'	1	0.00 ₪	0.00 ₪
ציוד מולטימדיה כללי*	מחשב קומפלט כולל תוכנה	יח'	2	0.00 ₪	0.00 ₪
	מדפסת משולבת	יח'	1	0.00 ₪	0.00 ₪
	טלוויזיה 40" + מגן DVD	יח'	1	0.00 ₪	0.00 ₪
	מערכת הגברה	יח'	1	0.00 ₪	0.00 ₪
	מצלמה דיגיטלית / מסרטה	יח'	1	0.00 ₪	0.00 ₪
אביזרי סנטריה*	מתקן נייר טואלט כפול	יח'	5	0.00 ₪	0.00 ₪
	פח אשפה	יח'	5	0.00 ₪	0.00 ₪
	סבוננייה תלייה	יח'	7	0.00 ₪	0.00 ₪
	מתקן מגבות נייר	יח'	5	0.00 ₪	0.00 ₪
	מראה	יח'	3	0.00 ₪	0.00 ₪
ציוד עזרה ראשונה*	מתקן ניקוי אסלה	יח'	6	0.00 ₪	0.00 ₪
	דיפיבריליטור	יח'	1	0.00 ₪	0.00 ₪
	תיק עזרה ראשונה	יח'	3	0.00 ₪	0.00 ₪
	ארון תרופות	יח'	1	0.00 ₪	0.00 ₪
שילוט פנים*	שילוט למפעל הייצוגי	יח'	4	0.00 ₪	0.00 ₪
	שילוט פינימי -אזורי עבודה, מחסן, חדר אוכל ועוד	יח'	10	0.00 ₪	0.00 ₪
	סולם	יח'	1	0.00 ₪	0.00 ₪
אחזקת מבנה*	ארגו כלים	יח'	1	0.00 ₪	0.00 ₪
	ציוד לתחזוקת חצר וגינון	יח'	1	0.00 ₪	0.00 ₪
	מכונה לשיטפת ריצפה	יח'	1	0.00 ₪	0.00 ₪
	מערכת אבטחה במגעל סוגר	תקציב	1	0.00 ₪	0.00 ₪
שונות	מערכת כריזת חירום	תקציב	1	0.00 ₪	0.00 ₪
	המחירים כוללים הובלה התקנה והתקנה קומפלט				
	סה"כ				0.00 ₪

יש למלא את התאים בצבע כתום

כתב כמויות לכלי עבודה + סיכום חלק ג

תקן- כלי עבודה חשמליים וידניים			
סך עלות כולל מע"מ	מחיר ליחידה כולל מע"מ	כמות	ציוד
0.00 ₪		1	מקדחה חשמלית - מקדחה STANLEY 850W
0.00 ₪		6	מברגה חשמלית - מברגה נטענת GMC 18V
0.00 ₪		3	מלחם חשמלי - מלחם גז מקצועי עם הספקים משתנים
0.00 ₪		4	מברג רגיל - סט כלים איכותי 42 חלקים STANLEY 62113
0.00 ₪		3	סט כלים - 46 יחידות
0.00 ₪		2	פלייר - פלייר/קאטר Signet 090545
0.00 ₪		2	פטיש מקצועי 5 ק"מ מבית Cados
0.00 ₪		5	פטיש טפסן חזק ידית פיבר מבית Klips
0.00 ₪			סה"כ

סיכום כללי	
סה"כ	סוג ציוד
0.00 ₪	ציוד ריהוט
0.00 ₪	מערכות אחסנה
0.00 ₪	ריהוט חצר ופינות המתנה
0.00 ₪	הצללה לחלונות
0.00 ₪	אמצעי שינוע
0.00 ₪	אמצעי עזר לייצור- מכונות וכלי עבודה
0.00 ₪	ציוד למטבח
0.00 ₪	ציוד שונות
0.00 ₪	כלי עבודה חשמלים וידניים
-	עלות כוללת להצטיידות בציוד בסיסי למפעל מוגן

נספח יא'

מיפרטים טכניים ותוכניות

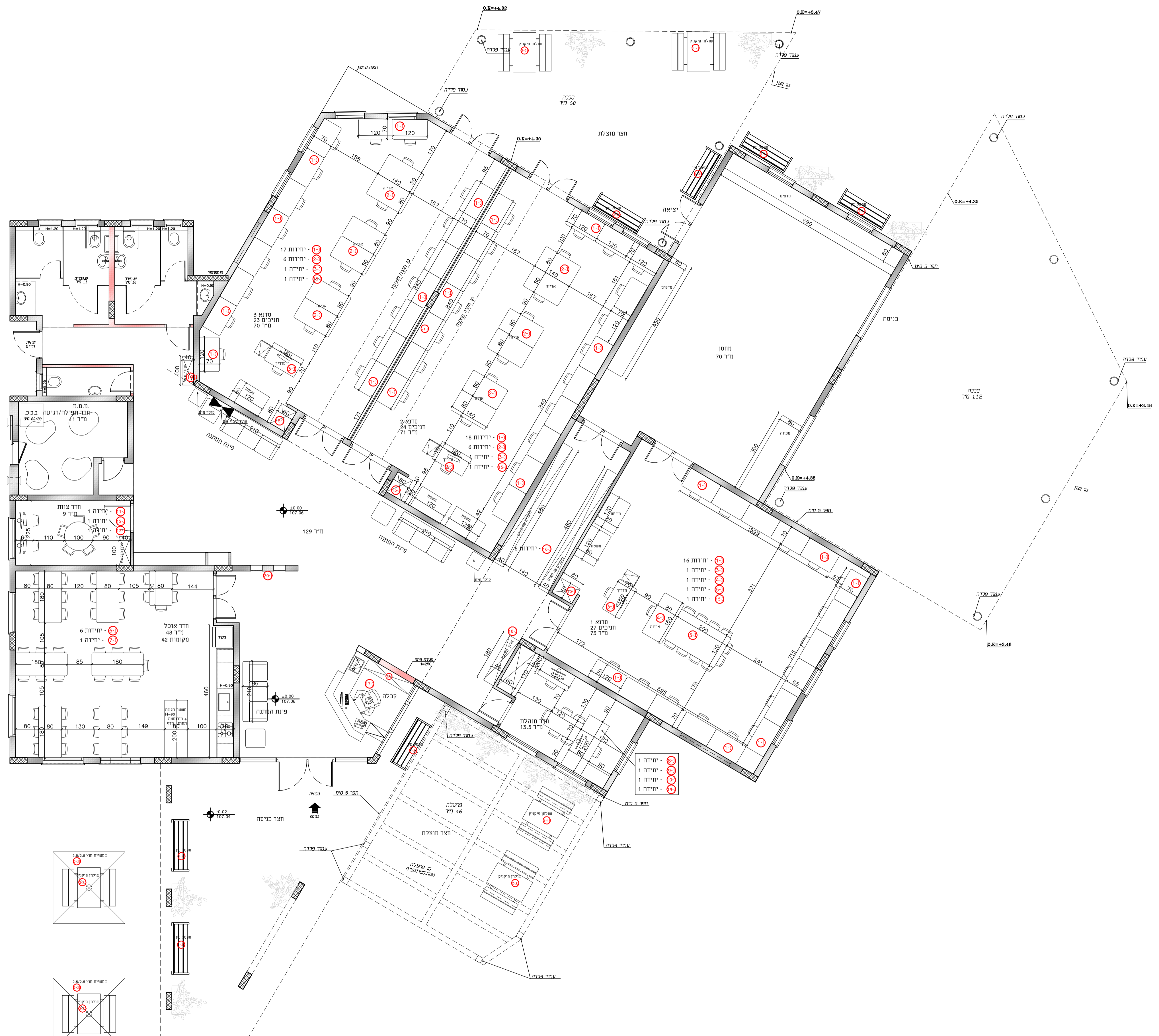

מקרא	
	בניה קיימת
	בניה חדשה

רונית רחבי מאדר
 שותף אדריכלות ועיצוב פנים
 12/26 נרדר
 תל אביב - 19
 052-3614581 נייד
 ronit@rrm.co.il
 www.rrm.co.il



המבצע יבדוק את כל המידות הנחונות בחוכנית, וכולל התאמתו ליתר החוכניות. לאחר הבדיקה ימסור הצורה בכתב לפיקוח שהמידות נכונות. בכל מקרה המבצע הוא האחראי הבלעדי על נכונות המידות. אין לקבוע גדלים על-ידי מדידה בשרטוט, החוכניות נשארות רטוש הפרטי של המזכננו.

הערות	<input type="checkbox"/> כביצוע <input checked="" type="checkbox"/> למכרז <input type="checkbox"/> לעיון <input type="checkbox"/> מהדורה
מס' תאריך	מס' תאריך
שנינויים	מס' נושא
תאריך	

תאריך:	25.12.2023
קנה-מידה:	1:75
תוכנית מס':	1
שרטוט:	

מס' ושם הפרוייקט:
 כפר קרע
 מוסד שיקומי
 שם השרטוט:
 תכנית ריהוט
 שם התוכנית במחשב:
 19.dwg כפר קרע מפעל שיקומי

מפעל שיקומי כפר קרע

המזמין : ----

העבודה :
תכנית ריהוט
פרטי נגרות
וציוד נוסף

המתכנן :

<p>חנית רחבי-מאדר טל. 08-9240581 , 052-3614581 פקס. 08-9216913 ניל"י, ד.ג. מודיעין, מיקוד. 71930 ronit@rrm.co.il , www.rrm.co.il</p>	 <p>אדריכלות, עיצוב פנים תכנון ועיצוב, יופי של בחירה</p>
---	---

תאריך : 25.12.2023

סטטוס : למכרז

גרסא : 1

הערות מפרט ריהוט ופרזול

נעילה		הנעילה בכל הארונות - מנעול + מפתח מתקפל של EVERGOD של יעד פרזול EAN0070 מדגם מפתח מתקפל כולל 3 מפתחות מאסטר	
מגירות ומסילות		דופן המגירות יהיה ממתכת בגוון שחור כל המסילות של המגירות בשידות של המשרדים יהיו מסילות מדגם MTC עם דופן מתכת בגובה משתנה בתוספת גלדיה במידה ויידרש. ותוספת חיצונית של בוכנה שקטה MCD 01250 שאר המגירות יהיו מטבוטקס + בלומיישין 50-30 ק"ג גובה BEW550W M	
ניתוק		בכל השולחנות במשרדים יהיה פרט ניתוק של 1 ס"מ המפריד בין הפלטה העליונה לשלד השולחן אלא אם צויין אחרת	
שולחנות עבודה		שולחנות העבודה יהיו עם רגלי מתכת המידות ע"פ שרטוט לרבות קושרת היקפית המידות ע"פ שרטוט עובי הדופן 2.5 מ"מ כולל ריתוך וגיליון לאחר הריתוך לפי בחירה - צבוע בתנור RAL יש לבצע פריימר + צבע רמת הברק משי מט	
פתח בשולחן		במשטחים של שולחנות המשרדים יש לבצע פתח/קידוח בקוטר 8-10 ס"מ כולל מכסה תואם - בגוון ע"פ בחירת האדריכל עבור הכבלים של המחשב - בתאום עם הלקוח במקום	
גלגלים		לשולחנות גלגלים + מעצור בכל רגל גלגל מדגם RG32175B לעומס 50 ק"ג עם בסיס עגול בקוטר 101 מ"מ - חברת גלילגום	
קיבוע ארונות		באחריות המבצע לקבע את כל הארונות לקירות ע"פ התקן	
פקקים ברגלי שולחנות		בתחתית רגלי המתכת יהיו רגליות מתכווננות של פרץ אברהם - פקקים עם הברגה	
ידיעות		ידיעות של דומיסיל במידה 100-300 מ"מ בגימור שחור מט - דגם AL 77 ידיעות של כפתור ללוקרים ניקל מוברש - דגם 8010W ידיעות של כפתור ריבועי של דומיסיל דגם WP780	
חירור בדופן הארון מדפים		עיגון המדפים בארונות יותאם למשקלים כבדים יבוצע חירור בדופן הארון לקיבוע המדפיפ בגובה משתנה גובה הסופי של המדפים יהיה בתאום עם הלקוח	
גוף הארון		עץ סנדוויץ אדום בעובי ע"פ המפרט	
סוג פורמיקה		פורמיקה WILSONART יבואן ARPA ראה פרט הערות	
אחריות		באחריות המבצע להתאים כמויות ע"פ רשימת התוכניות ריהוט	
קנ"מ	תאריך	מתכנן	שם הפרוייקט
1 :25	25.12.2023	רונית רחבי מאדר שרותי אדריכלות ועיצוב פנים 052-3614581	מפעל שיקומי כפר קרע
	סטטוס		
	למכרז		
	גרסא		
	1		

מקום : חדרי סדנאות 1-2-3

מספר (נ-1)

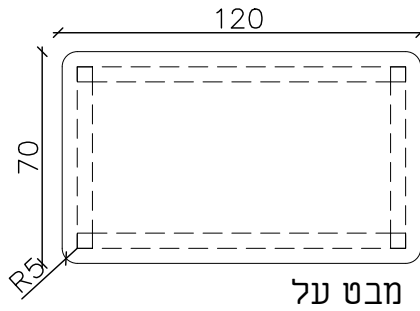

מראה

שולחן
עבודה

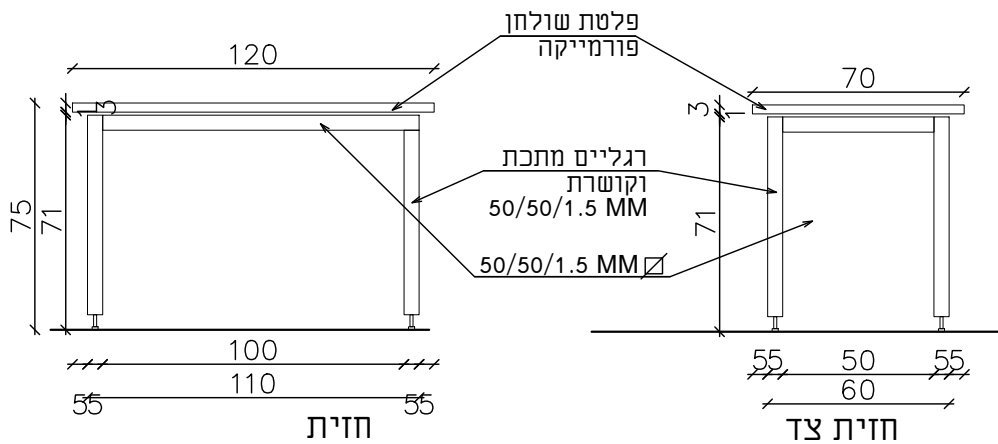

מידה 120/70/75

כמות 54

תאור שולחן עבודה עם רגלי מתכת 50/50/2.5 מ"מ לרבות קושרת היקפית עליונה במידות 50/50/2.5 מ"מ פלטת בריץ ליבנה סוג א,א בעובי 18 מ"מ בגימור פורמיקה ראה פרט קנט בעובי 36 מ"מ בגימור בריץ ליבנה חשוף מעובד בגימור לק טבעי פלטת השולחן תהיה עם פרט ניתוק כולל 4 רגלי הברגה מתכוונן

פרזול -

ידיות -

גמר פלטה עליונה - פורמייקה ERRE ER0225 יבואן ARPA

מסגרות שלדת השולחן ממתכת מגולוונת צבוע בתנור בגוון RAL 7015

הערות גוון לפי בחירת האדיכל

מתכנן

שם הפרוייקט

קנ"מ

25.12.2023

תאריך

1 :25

סטטוס

למכרז

גרסא

1

רונית רחבי מאדר
שרותי אדריכלות ועיצוב פנים

052-3614581

מפעל שיקומי

כפר קרע

מקום : חדר סדנאות 1-2-3

מספר (2-1)

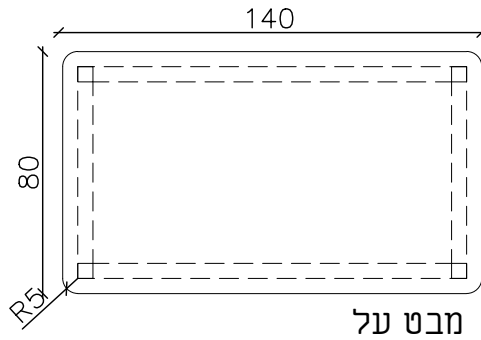

מראה

שולחן אריזה

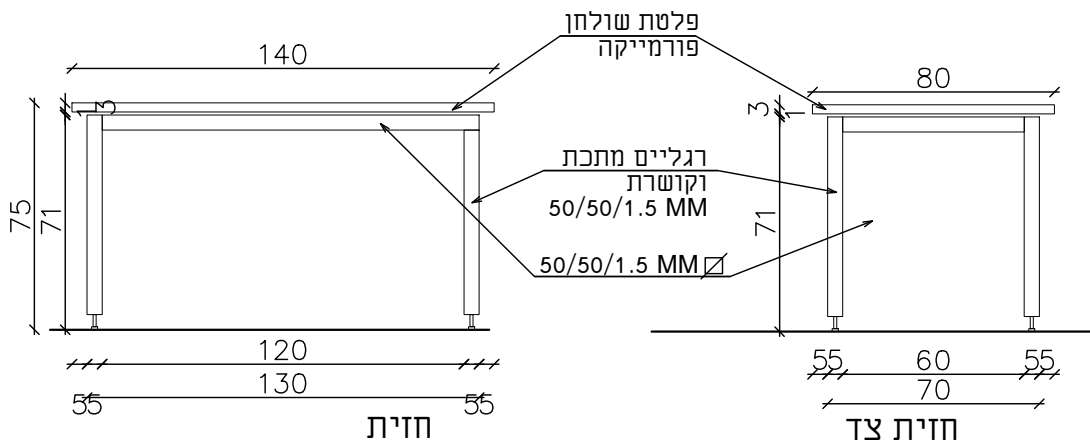

מידה 140/80/75

כמות 12

תאור שולחן עבודה עם רגלי מתכת 50/50/2.5 מ"מ לרבות קושרת היקפית עליונה במידות 50/50/2.5 מ"מ פלטת בריץ ליבנה סוג א,א בעובי 18 מ"מ בגימור פורמיקה ראה פרט קנט בעובי 36 מ"מ בגימור בריץ ליבנה חשוף מעובד בגימור לק טבעי פלטת השולחן תהיה עם פרט ניתוק כולל 4 רגלי הברגה מתכוונן

פרזול -

ידיות -

גמר פלטה עליונה - פורמייקה ERRE ER0534 יבואן ARPA

מסגרות שלדת השולחן ממתכת מגולוונת צבוע בתנור בגוון RAL 7015

הערות גוון לפי בחירת האדיכל

מתכנן

שם הפרוייקט

קני"מ

25.12.2023

תאריך

1 :25

סטטוס

למכרז

גרסא 1

רונית רחבי מאדר
שרותי אדריכלות ועיצוב פנים

052-3614581

מפעל שיקומי

כפר קרע

מקום : חדרי סדנאות 1-2-3

3-1

מספר

מראה

שולחן
מדריך
+ ארגז
מגירות

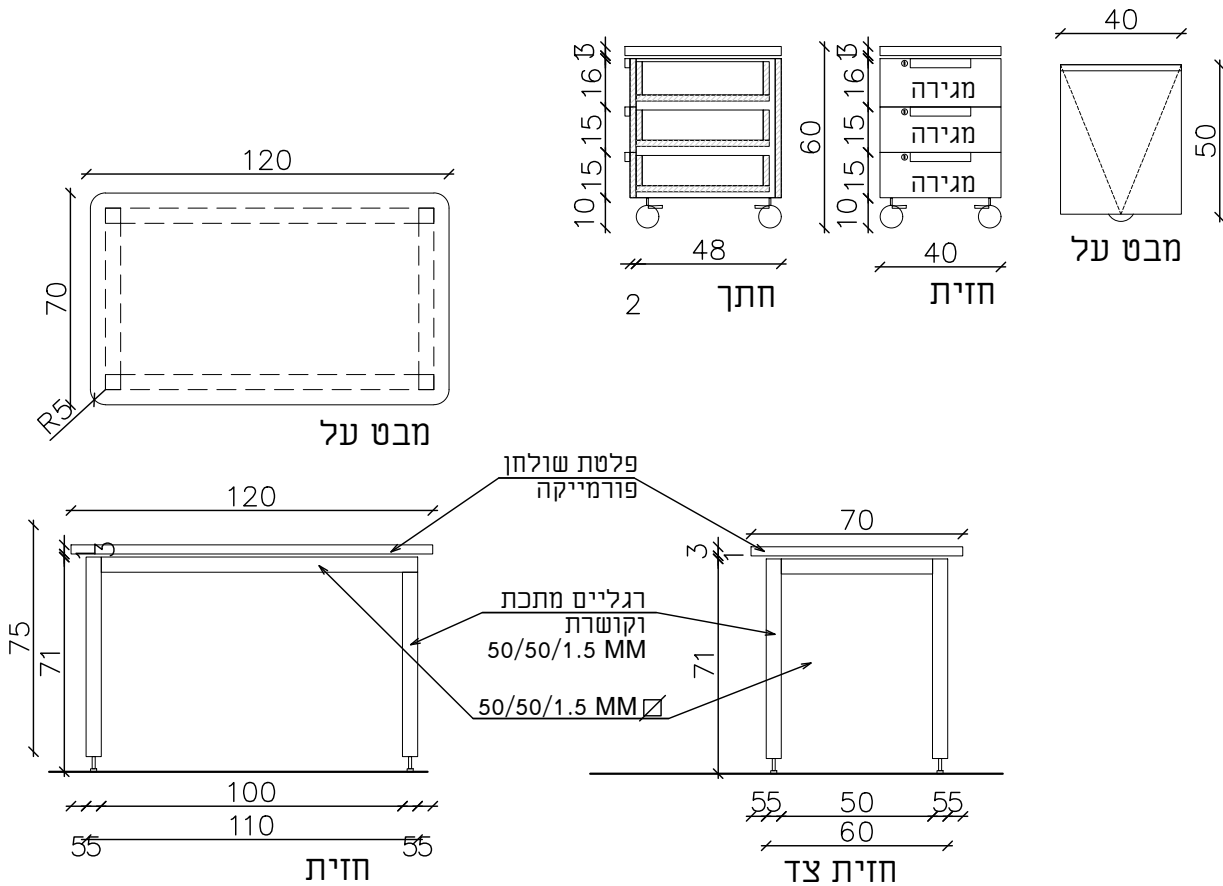

120/70/75

מידה

3

כמות

תאור
שולחן עבודה עם רגלי מתכת 50/50/2.5 מ"מ לרבות קושרת היקפית עליונה במידות 50/50/2.5 מ"מ פלטת בריץ ליבנה סוג א,א בעובי 18 מ"מ בגימור פורמייקה ראה פרט קנט בעובי 36 מ"מ בגימור בריץ ליבנה חשוף מעובד בגימור לק טבעי פלטת השולחן תהיה עם פרט ניתוק כולל 4 רגלי הברגה מתכוונן

פרזול

DOMICILE ידית כפתור ריבועית דגם WP780
DOMICILE ידית בהתקנה אחורית דגם AL77

ידיות

פלטה עליונה - פורמייקה ER534 ERRE יבואן ARPA
שידת מגרות פורמייקה WILSONART S169-WN יבואן ARPA

גמר

שלדת השולחן ממתכת מגולוונת צבוע בתנור בגוון
RAL 7015

מסגרות

גוון לפי בחירת האדיכל

הערות

מתכנן

שם הפרוייקט

קנ"מ

25.12.2023

תאריך

1 :25

סטטוס

למכרז

1

גרסא

רונית רחבי מאדר
שרותי אדריכלות ועיצוב פנים

052-3614581

מפעל שיקומי

כפר קרע

מקום : חדר סדנא 1

מספר (4-1)

מספר

מראה

שולחן אריזה

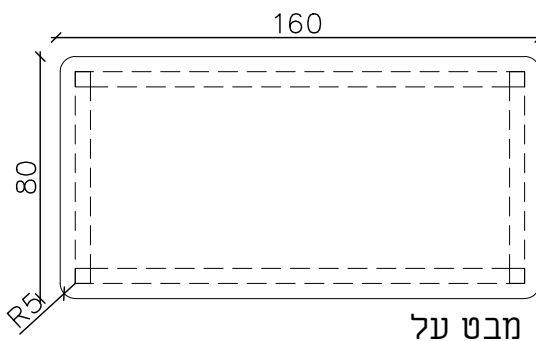

מבט על

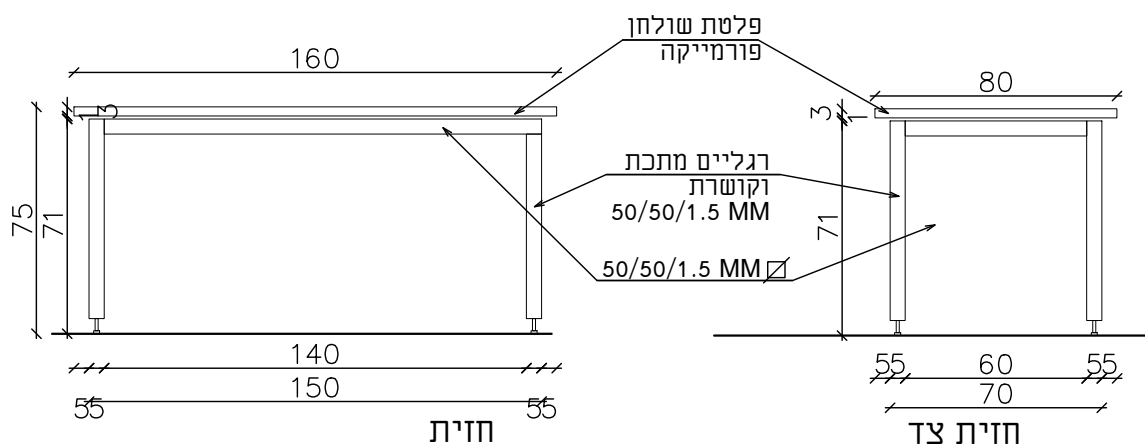

160/80/75

מידה

1

כמות

שולחן עבודה עם רגלי מתכת 50/50/2.5 מ"מ לרבות קושרת היקפית עליונה במידות 50/50/2.5 מ"מ פלטת בריץ ליבנה סוג א,א בעובי 18 מ"מ בגימור פורמיקה ראה פרט קנט בעובי 36 מ"מ בגימור בריץ ליבנה חשוף מעובד בגימור לק טבעי פלטת השולחן תהיה עם פרט ניתוק כולל 4 רגלי הברגה מתכוונן

פרזול

ידיות

פלטה עליונה - פורמיקה ERRE ER0534 יבואן ARPA

גמר

שלדת השולחן ממתכת מגולוונת צבוע בתנור בגוון RAL 7015

מסגרות

גוון לפי בחירת האדיכל

הערות

שם הפרוייקט

מתכנן

קנ"מ

25.12.2023

תאריך

1 :25

סטטוס

למכרז

גרסא

1

רונית רחבי מאדר
שרותי אדריכלות ועיצוב פנים

052-3614581

מפעל שיקומי

כפר קרע

מקום : חדר סדנא 1

5-1

מספר

מראה

שולחן
עבודה

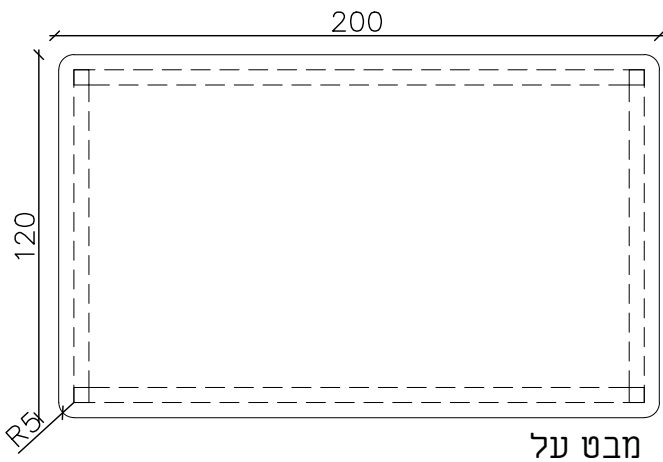

מבט על

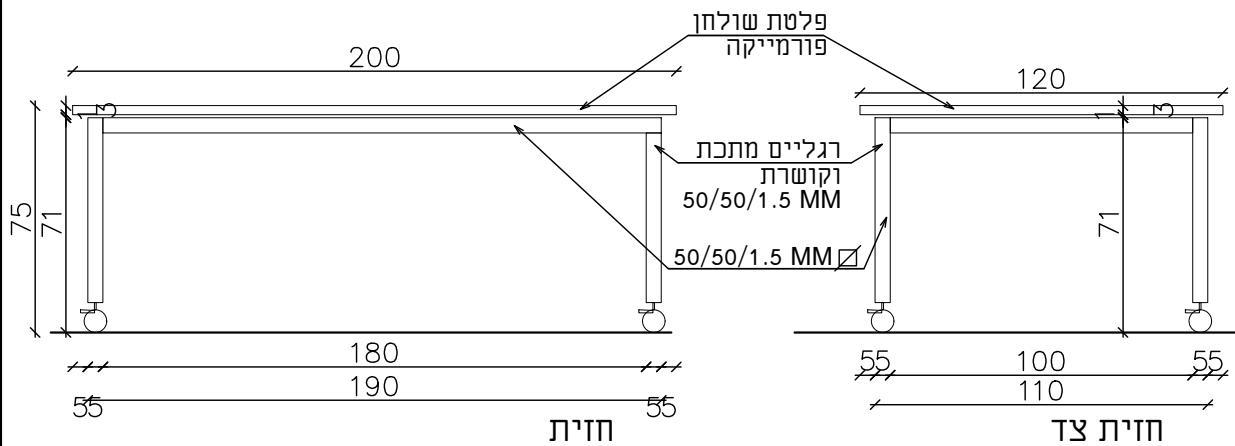

200/120/75

מידה

1

כמות

תאור
שולחן עבודה עם רגלי מתכת 50/50/2.5 מ"מ לרבות קושרת היקפית עליונה במידות 50/50/2.5 מ"מ פלטת בריץ ליבנה סוג א,א בעובי 18 מ"מ בגימור פורמיקה ראה פרט קנט בעובי 36 מ"מ בגימור בריץ ליבנה חשוף מעובד בגימור לק טבעי פלטת השולחן תהיה עם פרט ניתוק כולל 4 רגלי הברגה מתכוונן

פרזול

ידיות

גמר פלטה עליונה - פורמייקה ERRE ER0534 יבואן ARPA

גמר

מסגרות שלדת השולחן ממתכת מגולוונת צבוע בתנור בגוון RAL 7015

מסגרות

הערות גוון לפי בחירת האדיכל

הערות

מתכנן

שם הפרוייקט

קנ"מ

25.12.2023

תאריך

1 :25

סטטוס

למכרז

גרסא

1

רונית רחבי מאדר
שרותי אדריכלות ועיצוב פנים

052-3614581

מפעל שיקומי
כפר קרע

מקום : חדר אוכל

6-1

מספר

מראה

שולחן
אוכל

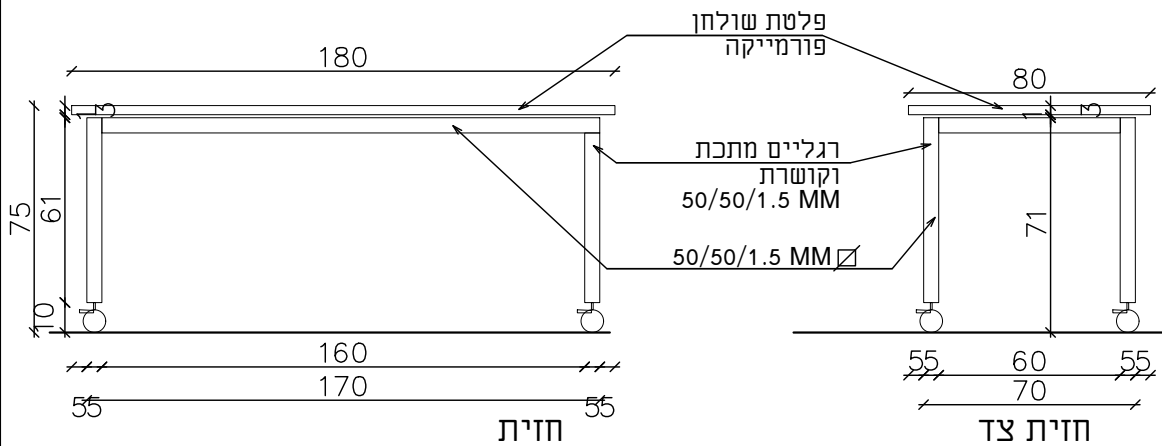
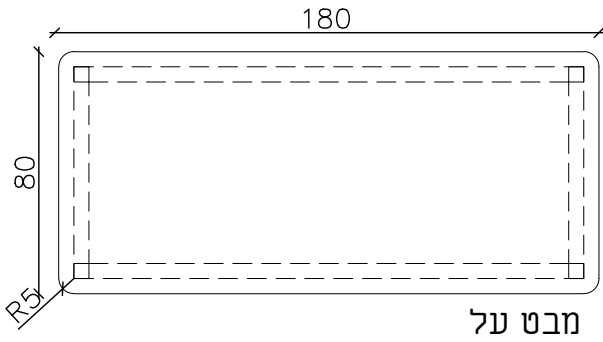

180/80/75

מידה

6

כמות

תאור
שולחן עבודה עם רגלי מתכת 50/50/2.5 מ"מ לרבות קושרת היקפית עליונה במידות 50/50/2.5 מ"מ פלטת בריץ ליבנה סוג א,א בעובי 18 מ"מ בגימור פורמיקה ראה פרט קנט בעובי 36 מ"מ בגימור בריץ ליבנה חשוף מעובד בגימור לק טבעי פלטת השולחן תהיה עם פרט ניתוק כולל 4 גלגלים לניוד עם מעצורים בכל גלגל

פרזול

ידיות

גמר
פלטת עליונה - פורמייקה ERRE ER0534 יבואן ARPA

גמר

מסגרות
שלדת השולחן ממתכת מגולוונת צבוע בתנור בגוון RAL 7015

מסגרות

הערות
גוון לפי בחירת האדיכל

הערות

מתכנן

שם הפרוייקט

קני"מ

25.12.2023

תאריך

1 :25

סטטוס

למכרז

רונית רחבי מאדר
שרותי אדריכלות ועיצוב פנים

מפעל שיקומי

1

גרסא

052-3614581

כפר קרע

מקום : חדר אוכל

7-נ

מספר

מראה

שולחן
אוכל

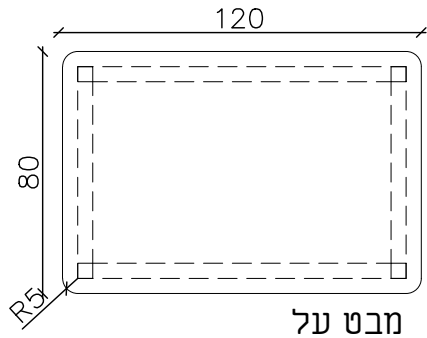

מבט על

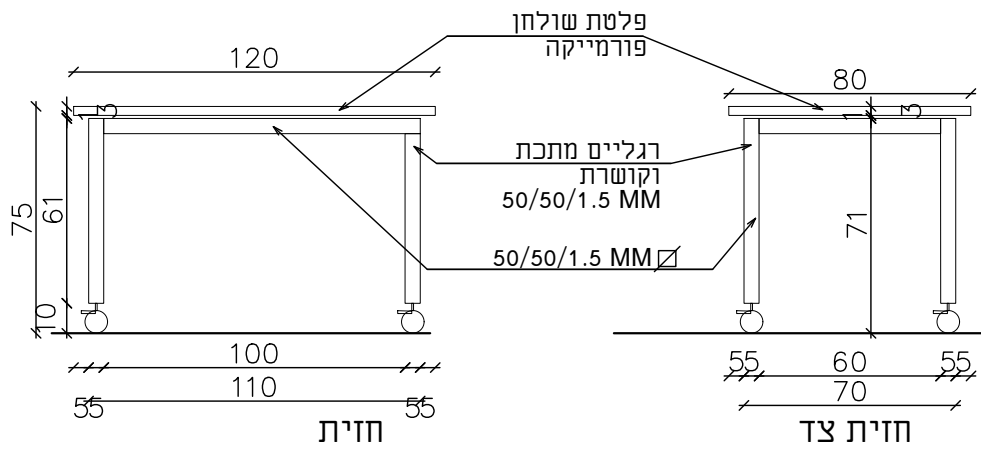

120/80/75

מידה

1

כמות

שולחן עבודה עם רגלי מתכת 50/50/2.5 מ"מ לרבות קושרת היקפית עליונה במידות 50/50/2.5 מ"מ פלטת בריץ ליבנה סוג א,א בעובי 18 מ"מ בגימור פורמייקה ראה פרט קנט בעובי 36 מ"מ בגימור בריץ ליבנה חשוף מעובד בגימור לק טבעי פלטת השולחן תהיה עם פרט ניתוק כולל 4 גלגלים לניוד עם מעצורים בכל גלגל

פרזול

ידיות

פלטה עליונה - פורמייקה ERRE ER0534 יבואן ARPA

גמר

שלדת השולחן ממתכת מגולוונת צבוע בתנור בגוון RAL 7015

מסגרות

גוון לפי בחירת האדיכל

הערות

מתכנן

שם הפרוייקט

קני"מ

25.12.2023

תאריך

1 :25

סטטוס

למכרז

גרסא

1

רונית רחבי מאדר
שרותי אדריכלות ועיצוב פנים

052-3614581

מפעל שיקומי

כפר קרע

מקום : חדר מנהל

8-נ

מספר

מראה

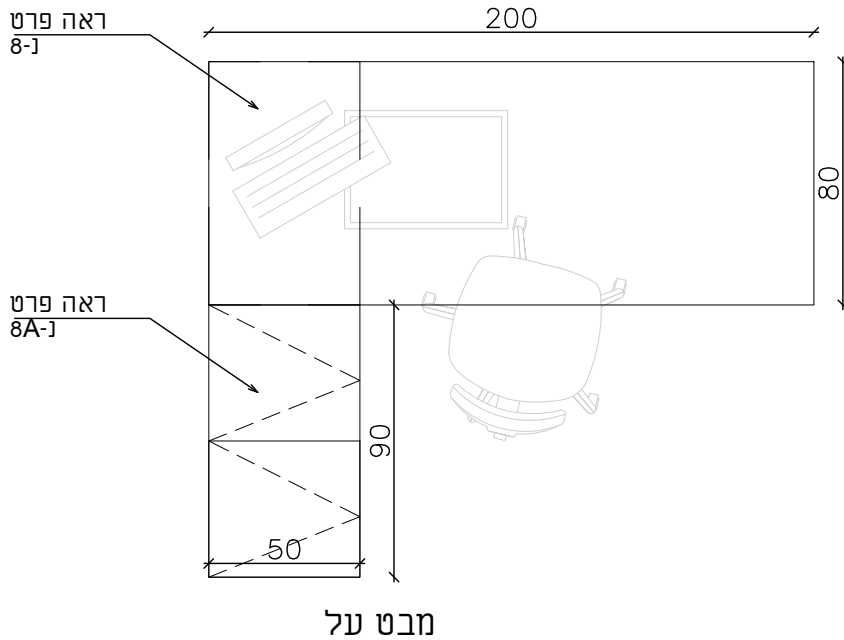

שולחן
מנהל
+ שלוחה
+ ארגז
+ מגירות

200/80+90/50/75

מידה

1

כמות

-

תאור

-

פרזול

-

ידיות

-

גמר

-

מסגרות

-

הערות

קני"מ

25.12.2023

תאריך

1 :25

למכרז

סטטוס

1

גרסא

מתכנן

רונית רחבי מאדר
שרותי אדריכלות ועיצוב פנים

052-3614581

שם הפרוייקט

מפעל שיקומי
כפר קרע

מקום : חדר מנהל

8A-

מספר

מראה

שלוחה
+ ארגז
מגירות

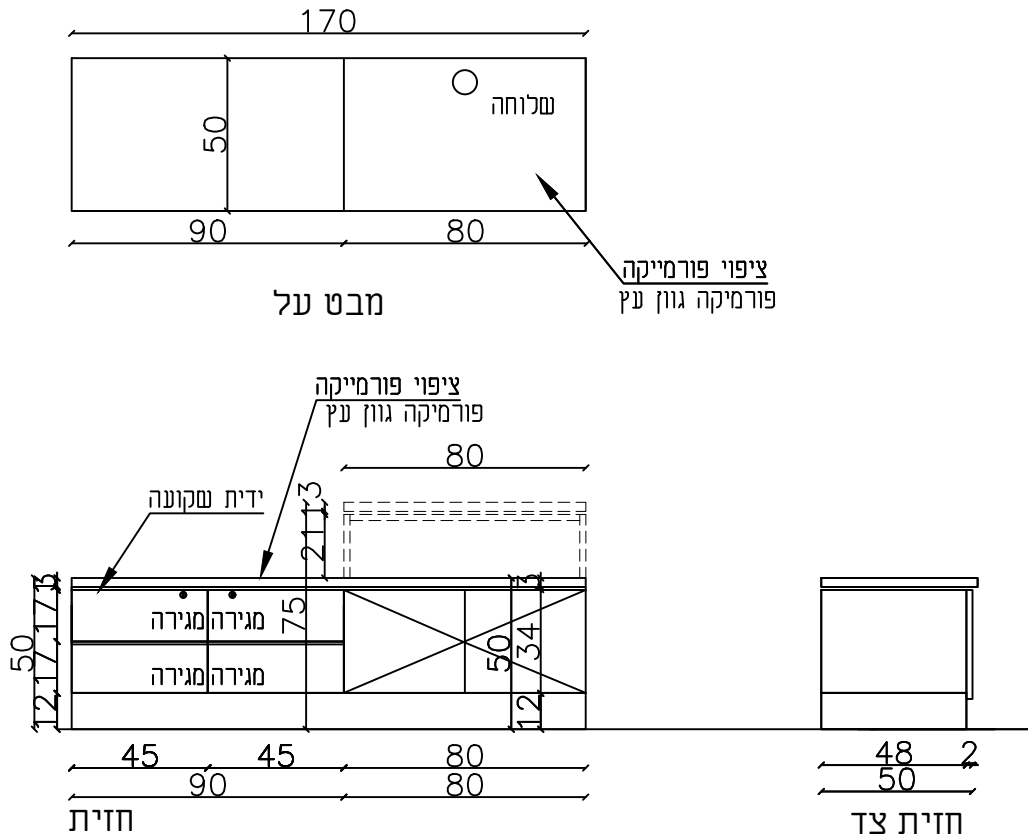

90/50/75

מידה

1

כמות

שלוחה לשולחן עבודה + 4 מגירות
גוף השידה 17 מ"מ MDF בחיפוי פורמיקה בגוון עץ עם קנט תואם

תאור

עם נעילה למגירה הראשונה - מטבוטקס + בלומויישיין
M גובה - BEW550W 30 KG

פרזול

ידיות

שידת מגרות פורמיקה WILSONART 4194-EM יבואן ARPA

גמר

מסגרות

גוון לפי בחירת האדיכל

הערות

שם הפרוייקט

מתכנן

קנ"מ

25.12.2023

תאריך

1 :25

למכרז

סטטוס

1

גרסא

רונית רחבי מאדר
שרותי אדריכלות ועיצוב פנים

052-3614581

מפעל שיקומי

כפר קרע

מקום : חדר מנהל

9-1

מספר

מראה

שולחן
עבודה
(צוות)

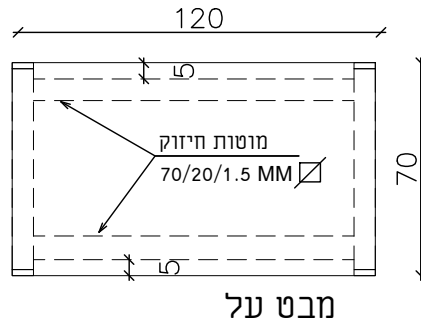

מבט על

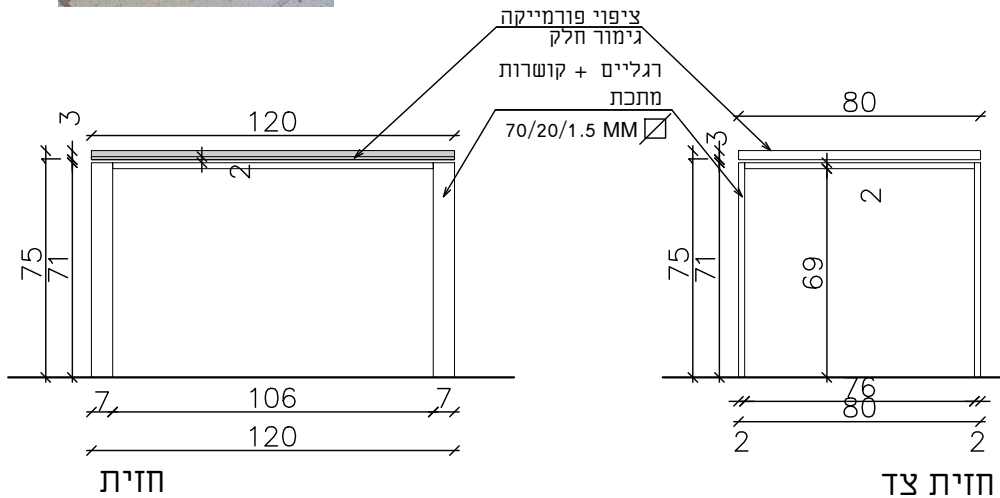

חזית

חזית צד

מקום : חדר מנהל

10-1

מספר

מראה

שולחן
עבודה
(עו"ס)

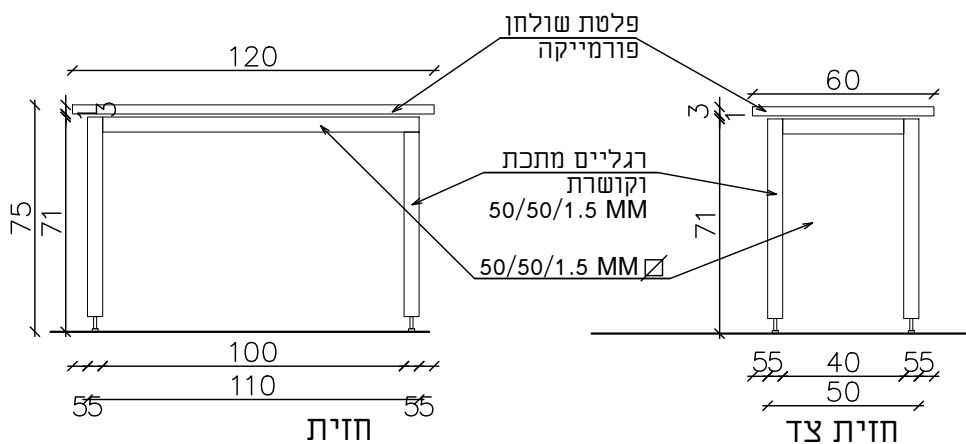
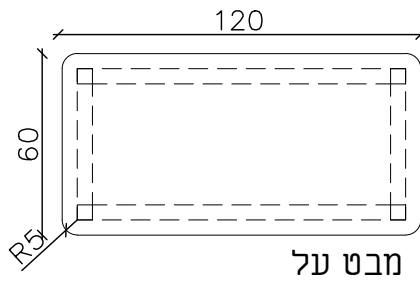

120/60/75

מידה

1

כמות

תאור
שולחן עבודה עם רגלי מתכת 50/50/2.5 מ"מ לרבות קושרת היקפית עליונה במידות 50/50/2.5 מ"מ פלטת סנדוויץ בעובי 28 מ"מ בחיפוי פורמייקה קנט בגימור סנדוויץ חשוף מעובד בגימור לכה עם 30% ברק בגוון טבעי כולל 4 רגלי הברגה מתכוונן

פרזול

ידיות

גמר פלטה עליונה - פורמייקה ERRE ER0202 יבואן ARPA

גמר

מסגרות שלדת השולחן ממתכת מגולוונת צבוע בתנור בגוון RAL 7015

מסגרות

הערות גוון לפי בחירת האדיכל

הערות

מתכנן

שם הפרוייקט

קנ"מ

25.12.2023

תאריך

1 :25

סטטוס

למכרז

גרסא

1

רונית רחבי מאדר
שרותי אדריכלות ועיצוב פנים

052-3614581

מפעל שיקומי
כפר קרע

מראה

שולחן
עבודה

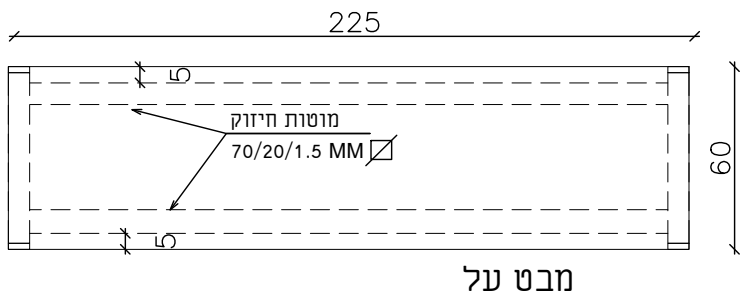

מבט על

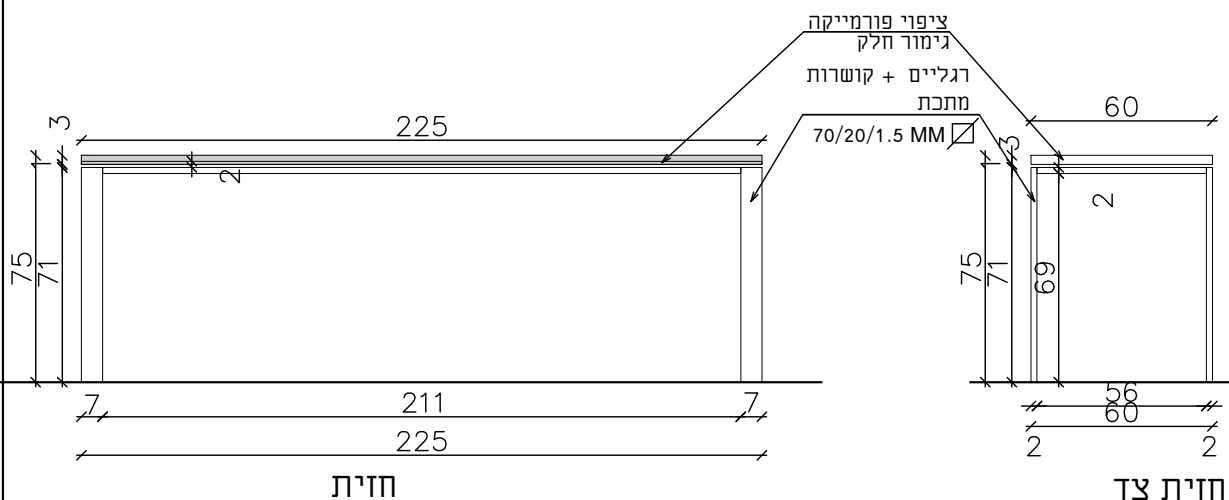

חזית

חזית צד

225/60/75

מידה

1

כמות

שולחן עבודה עם רגלי מתכת 70/20/2.5 מ"מ לרבות קושרת היקפית עליונה במידות 70/20/2.5 מ"מ פלטת בריץ ליבנה סוג א,א בעובי 18 מ"מ בגימור פורמייקה ראה פרט קנט בעובי 36 מ"מ בגימור בריץ ליבנה חשוף מעובד בגימור לק טבעי פלטת השולחן תהיה עם פרט ניתוק

תאור

פרזול

ידיות

פלטה עליונה - פורמייקה ER0202 ERRE יבואן ARPA

גמר

שלדת השולחן ממתכת מגולוונת צבוע בתנור בגוון RAL 7015

מסגרות

גוון לפי בחירת האדיכל

הערות

מתכנן

שם הפרוייקט

קנ"מ

25.12.2023

תאריך

1 :25

סטטוס

למכרז

גרסא

1

רונית רחבי מאדר
שרותי אדריכלות ועיצוב פנים

052-3614581

מפעל שיקומי

כפר קרע

מקום : חדר צוות

מספר (נ-12)

מראה

שולחן פגישות עגול

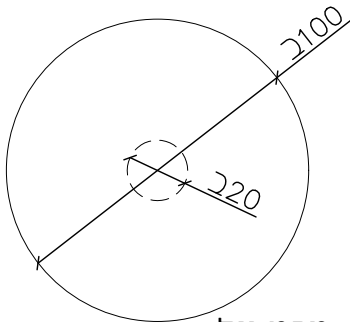

מבט על

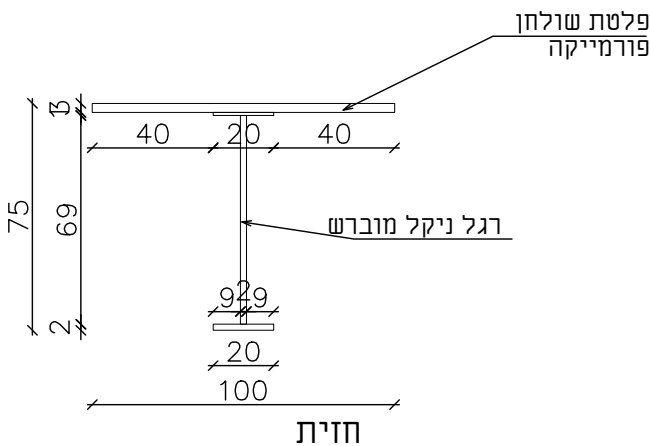

חזית

מקום : חדר צוות

מספר 13-1

מראה

ארון
תיוק

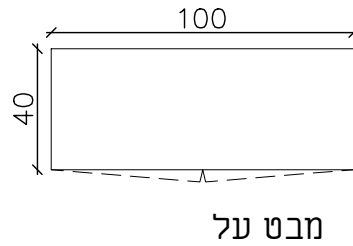
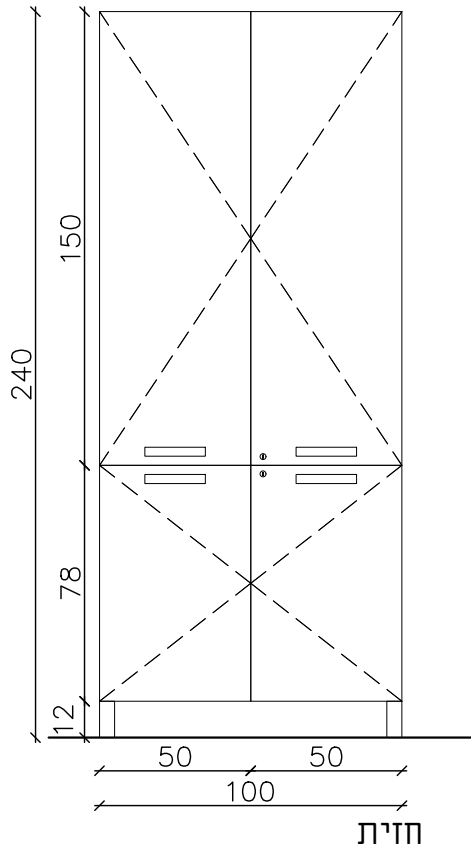

מידה 100/40/240

מידה

1

כמות

תאור גוף הארון סנדוויץ 18 מ"מ פנים הארון בחיפוי פורמיקה ראה סעיף גימור מדפים עובי 28 מ"מ חיפוי פורמיקה תאם לפנים הארון עם קנט פי.וי.סי תואם בהיקף ציפוי חיצוני כולל דפנות ראה סעיף גימור גב הארון סנדוויץ אדום 18 מ"מ בחיפוי פורמיקה בגוון ראה סעיף גימור רגליים מנירוסטה מתכווננות

תאור

פרזול ציר 110 ישר אינסרטה קליפ-טופ בלומיישין 71B3590 תושבת קליפ ישרה סופר משוכלל אקספנדו עם נעילה לכל דלת 177H5400E

פרזול

ידיות של דומיסיל במידה 100-300 מ"מ בגימור שחור מט - דגם AL 77

ידיות

גמר גוון כללי לארון - פורמיקה 4192WM עם קנט תואם WILSONART יבואן ARPA גוון כללי לפנים הארון ומדפים - פורמיקה טפ 1017

גמר

מסגרות 1017 טפ

מסגרות

הערות -

שם הפרוייקט

מפעל שיקומי

כפר קרע

מתכנן

רונית רחבי מאדר
שרותי אדריכלות ועיצוב פנים

052-3614581

תאריך

25.12.2023

סטטוס

למכרז

גרסא

1

קנ"מ

1 :25

מקום : חדר מנהל

מספר 14-1

מראה

ארון
תיוק

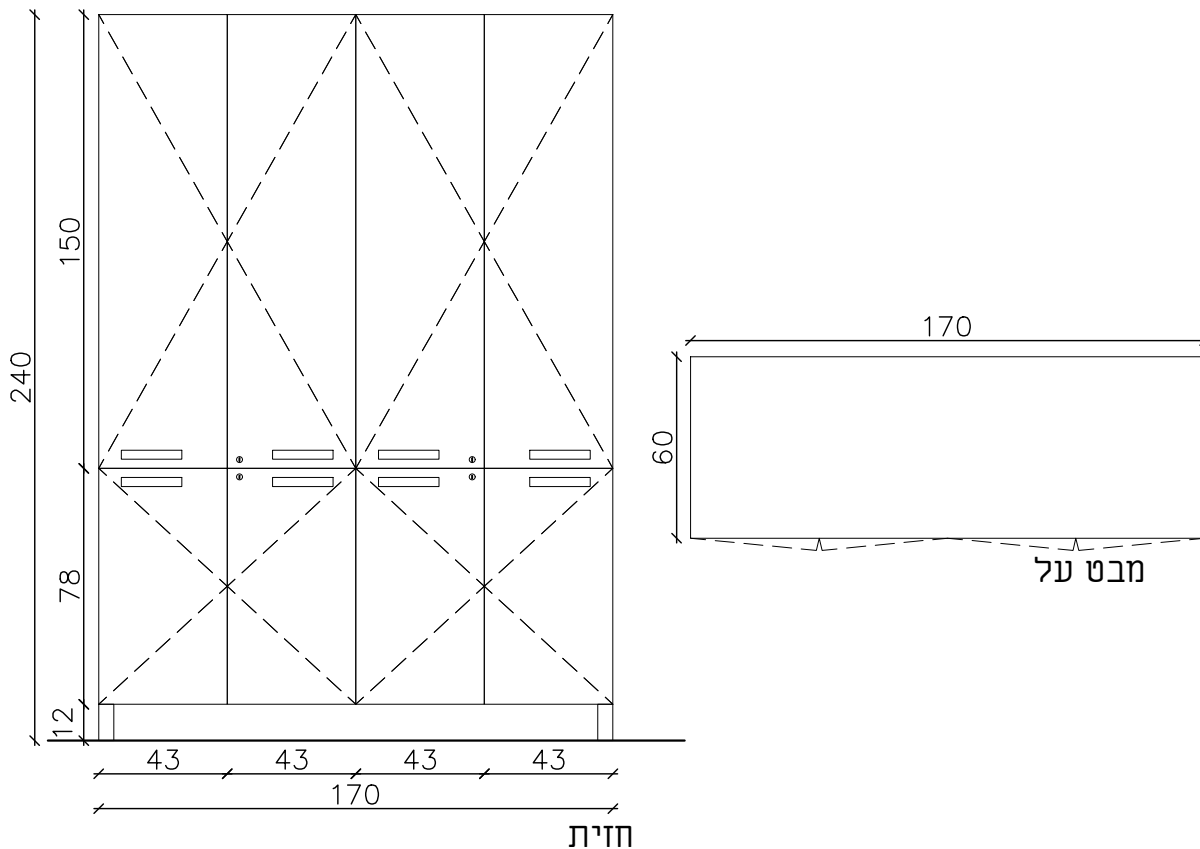

מידה	170/60/240
כמות	1
תאור	גוף הארון סנדוויץ 18 מ"מ פנים הארון בחיפוי פורמיקה ראה סעיף גימור מדפים עובי 28 מ"מ חיפוי פורמיקה תאם לפנים הארון עם קנט פי.וי.סי תואם בהיקף ציפוי חיצוני כולל דפנות ראה סעיף גימור גב הארון סנדוויץ אדום 18 מ"מ בחיפוי פורמיקה בגוון ראה סעיף גימור רגליים מנירוסטה מתכווננות
פרזול	ציר 110 ישר אינסרטה קליפ-טופ בלומיישין 71B3590 תושבת קליפ ישרה סופר משוכלל אקספנדו עם נעילה לכל דלת 177H5400E
ידיות	ידיות של דומיסיל במידה 100-300 מ"מ בגימור שחור מט - דגם AL 77
גמר	גוון כללי לארון - פורמיקה EM 4194 עם קנט תואם WILSONART יבואן ARPA גוון כללי לפנים הארון ומדפים - פורמיקה טפ 1017
מסגרות	-
הערות	-

קנ"מ 1 : 25	תאריך 25.12.2023	מתכנן רונית רחבי מאדר שרותי אדריכלות ועיצוב פנים 052-3614581	שם הפרוייקט מפעל שיקומי כפר קרע
	סטטוס למכרז		
	גרסא 1		

מקום : חדרי סדנאות 1-2-3

מספר 15-1

מראה

ארון איחסון

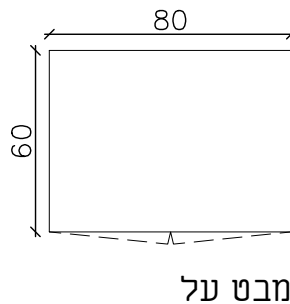
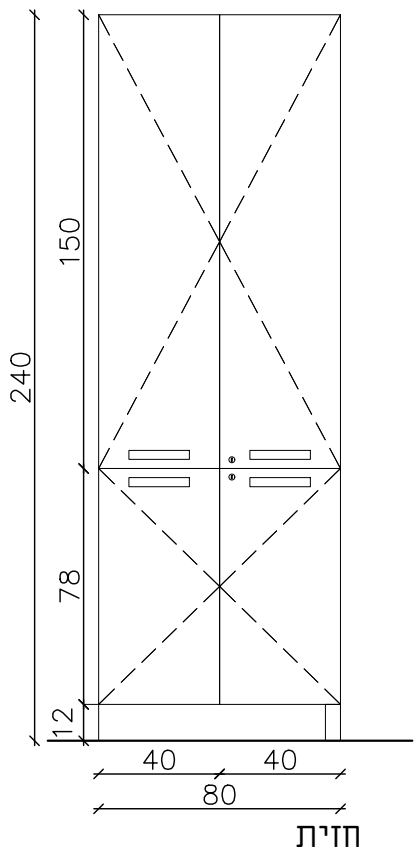

מידה 80/60/240

כמות 3

תאור גוף הארון סנדוויץ 18 מ"מ פנים הארון בחיפוי פורמיקה ראה סעיף גימור מדפים עובי 28 מ"מ חיפוי פורמיקה תאם לפנים הארון עם קנט פי.וי.סי תואם בהיקף חיפוי חיצוני כולל דפנות ראה סעיף גימור גב הארון סנדוויץ אדום 18 מ"מ בחיפוי פורמיקה בגוון ראה סעיף גימור רגליים מנירוסטה מתכווננות

פרזול ציר 110 ישר אינסרטה קליפ-טופ בלומיישין 71B3590 תושבת קליפ ישרה סופר משוכלל אקספנדו עם נעילה לכל דלת 177H5400E

ידיות של דומיסיל במידה 100-300 מ"מ בגימור שחור מט - דגם AL 77

גמר גוון כללי לארון - פורמיקה S169WM עם קנט תואם WILSONART יבואן ARPA גוון כללי לפנים הארון ומדפים - פורמיקה 1017 ט עם קנט תואם WILSONART יבואן ARPA

מסגרות -

הערות -

קנ"מ 1 : 25	תאריך 25.12.2023	מתכנן רונית רחבי מאדר שרותי אדריכלות ועיצוב פנים 052-3614581	שם הפרוייקט מפעל שיקומי כפר קרע
	סטטוס למכרז		
	גרסא 1		

מספר 16-1

מקום : מסדרון

מראה
לוקרים

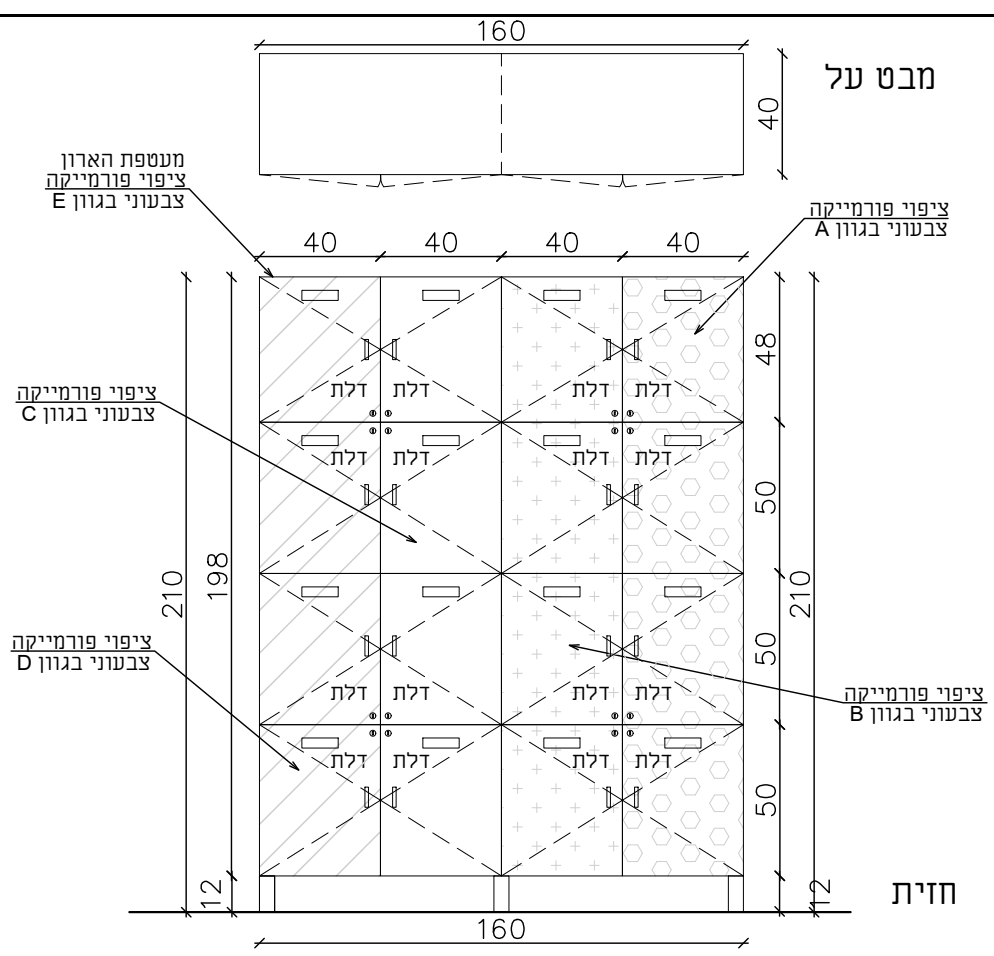

מידה 160/40/210

כמות תמונת ראי 3+3

תאור גוף הארון סנדוויץ 18 מ"מ פנים הארון בחיפוי פורמייקה ראה סעיף גימור מדפים עובי 28 מ"מ חיפוי פורמייקה תאם לפנים הארון עם קנט פי.וי.סי תואם בהיקף ציפוי חיצוני כולל דפנות ראה סעיף גימור גב הארון סנדוויץ אדום 18 מ"מ בחיפוי פורמייקה בגוון ראה סעיף גימור רגליים מנירוסטה מתכווננות

פרזול ציר 110 ישר אינטרטה קליפ-טופ בלומיישין 71B3590 ותושבת קליפ ישרה סופר משוכלל אקספנדו עם נעילה לכל דלת 177H5400E

ידיות של כפתור ללוקרים ניקל מוברש - דגם 8010W

גמר גוון כללי לארון - פורמייקה E גוון כללי לפנים הארון - פורמייקה ט 1017 פורמייקה צבעונית - ראה פרוט בהערות ERRE יבואן ARPA

מסגרות -

הערות A - גוון פורמייקה 0651 C - גוון פורמייקה 0690 B - גוון פורמייקה 0517 D - גוון פורמייקה 0214 E - גוון פורמייקה M9502 עם קנט תואם WILSONART יבואן ARPA באישור האדריכל כל גוון פורמייקה יקבל את הקנט התאם

קנ"מ 1 : 25

תאריך 25.12.2023
סטטוס למכרז
גרסא 1

מתכנן
רונית רחבי מאדר
שרותי אדריכלות ועיצוב פנים
052-3614581

שם הפרוייקט
מפעל שיקומי
כפר קרע

מקום : קבלה

מספר (17-נ)

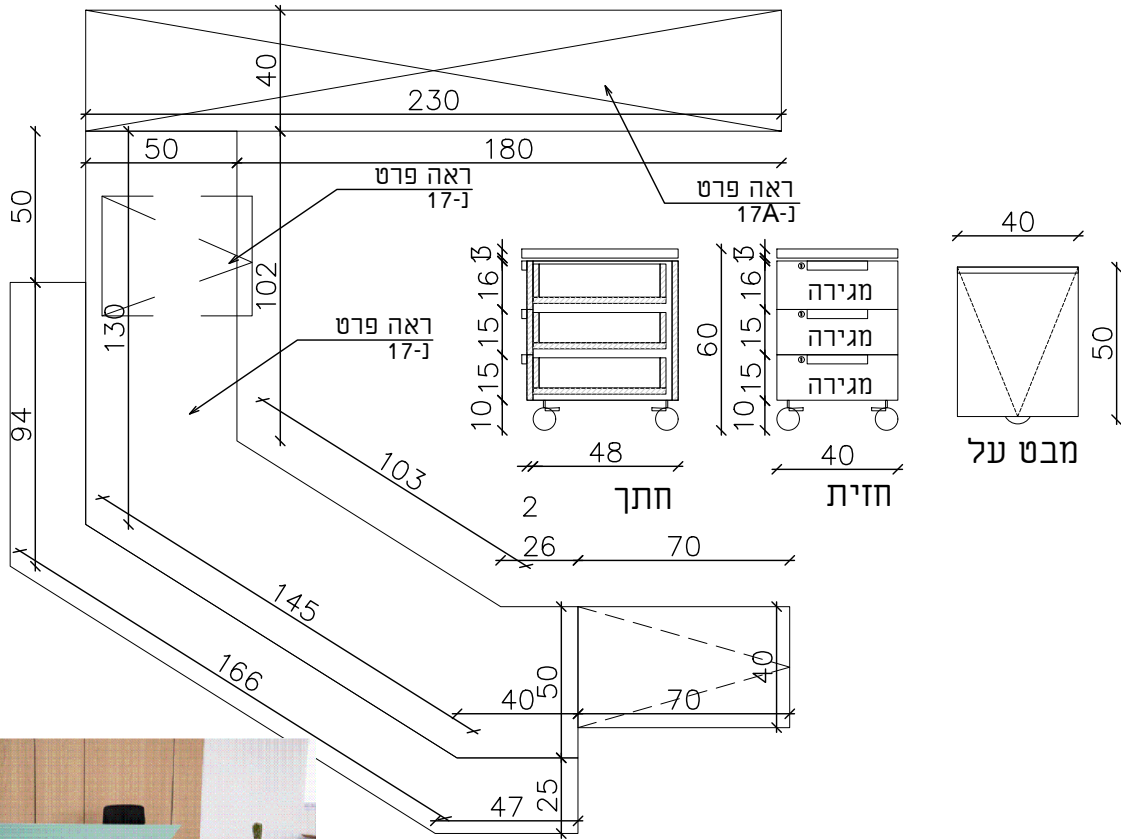

מראה
עמדת קבלה דלפק ארון יח' מגרות

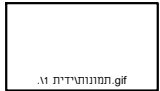

ידיית בהתקנה אחורית דגם AL77

מבט על

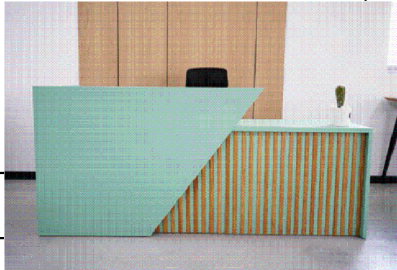

מידה	ראה תוכנית
כמות	1
תאור	גוף הדלפק סנדוויץ 18 מ"מ פנים הדלפק בחיפוי פורמיקה ראה סעיף גימור משטח הדלפק + מדף חיצוני עובי 28 מ"מ חיפוי פורמיקה ראה סעיף גמר ציפוי חיצוני כולל דפנות ראה סעיף גימור יחידת מגרות ע"ג גלגלים בגימור ראה סעיף גמר +
פרזול	-
ידיות	ידיות רוכבות בגוון שחור באישור האדריכל
גמר	A גוון פורמיקה 9502M - C גוון פורמיקה 4532 WOODS עם קנט תואם WILSONART יבואן ARPA B גוון פורמיקה - 0622
מסגרות	שידת מגרות פורמיקה 4532 WOODS WILSONART יבואן ARPA
הערות	-

קני"מ 1 : 25	תאריך 25.12.2023	מתכנן רונית רחבי מאדר שרותי אדריכלות ועיצוב פנים 052-3614581	שם הפרוייקט מפעל שיקומי כפר קרע
	סטטוס למכרז		
	גרסא 1		

DALPAK1\תמונות\DALPAK1.jpg

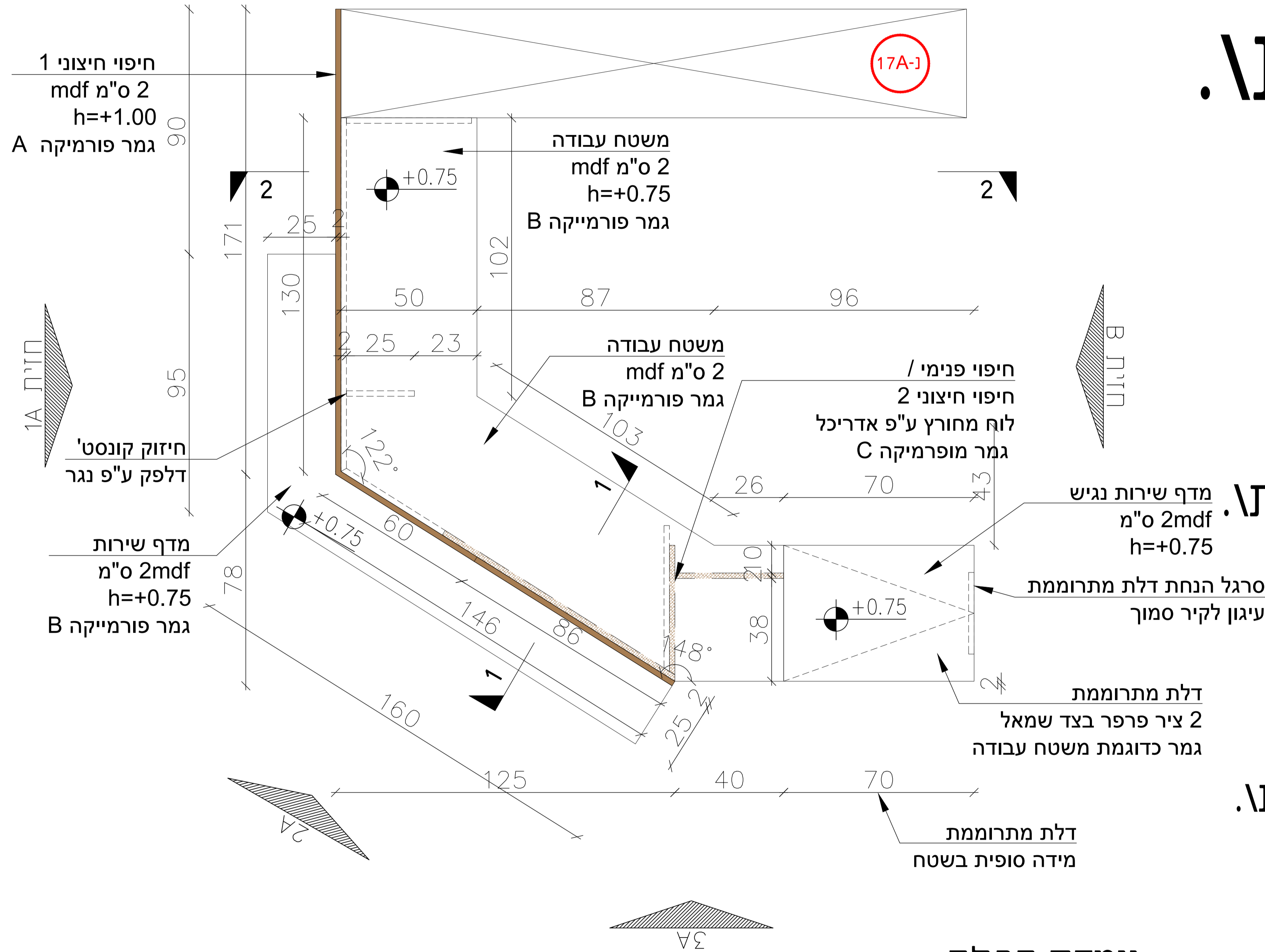

DALPAK2.jpg

DALPAK12.jpg

עמדת קבלה
תכנית - מבט על

הדמיה להמחשה
ללא קנ"מ

רונית רחבי מאדר
שרותי אדריכלות ועיצוב פנים

המבצע יבדוק את כל המידות הנחונות בתוכנית, ויבדוק התאמתן ליתר התוכניות. לאחר הביקור ימסור הצעה בכתב לפיקוח שהמידות נכונות. בכל מקרה המבצע הוא האחראי הבלעדי על נכונות המידות. אין לקבוע גדלים על-ידי מדידה בשרטוט, התוכנית נשארות רכוש הפרט של המתכנן.



השראה

הערות	מ"מ	למכרז	לעיון	מהדורה
	<input type="checkbox"/>	<input checked="" type="checkbox"/>	<input type="checkbox"/>	
	מס'			
	תאריך			
	שינויים			
	מס'	נושא		
	תאריך			

תאריך:	25.12.2023
קנה-מידה:	1:20
תוכנית מס':	1
שרטוט:	

מס' ושם הפרוייקט:	כפר קרע מוסד שיקומי
שם השרטוט:	רלוט 17-1
שם התוכנית במחשב:	19.dwg

תאריך:	25.12.2023
קנה-מידה:	1:20
תוכנית מס':	1
שרטוט:	

19.dwg

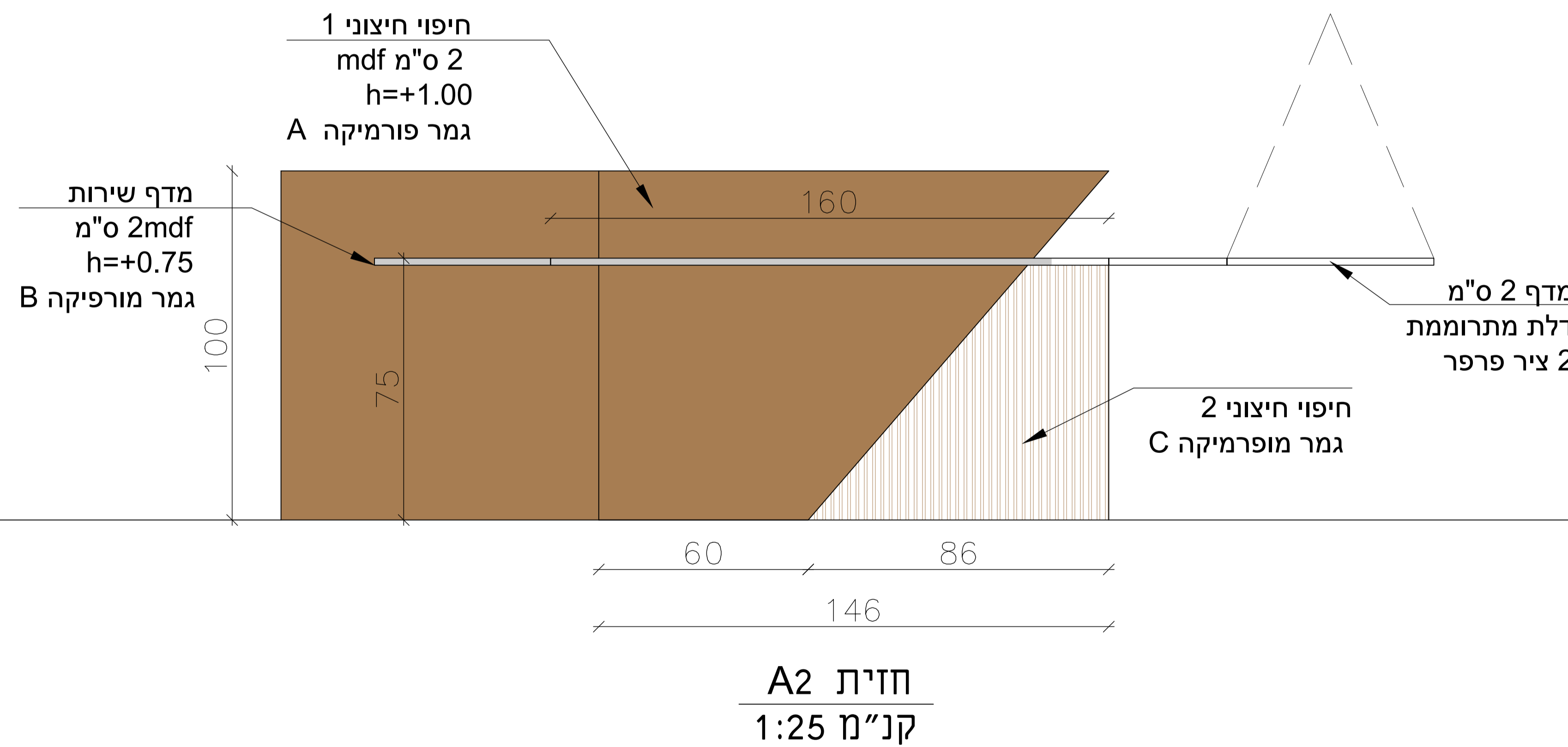
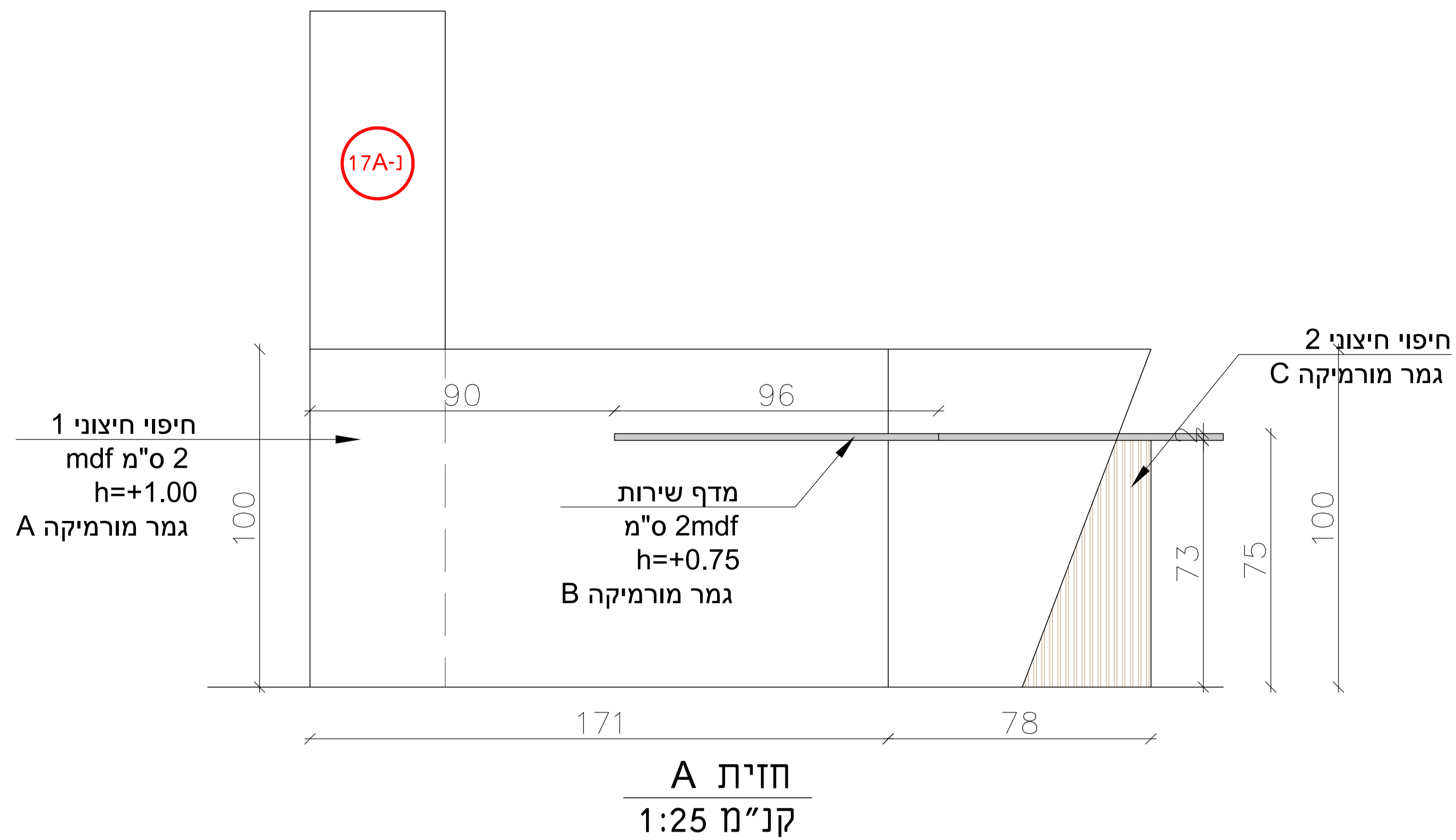

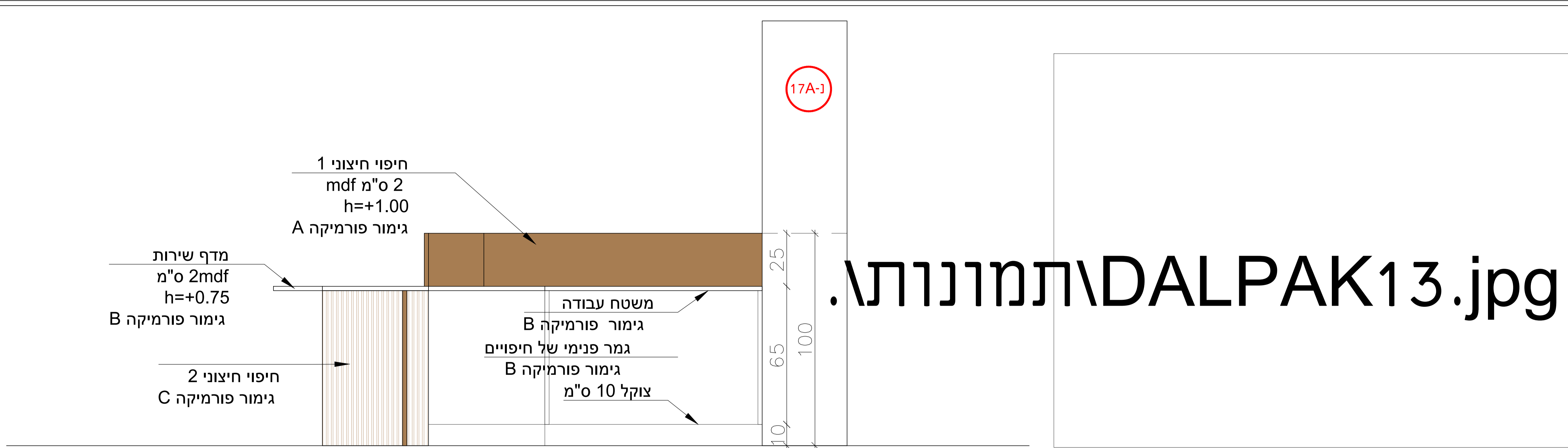

DALPAK13.jpg

חזית B
קנ"מ 1:25

הדמיה להמחשה
ללא קנ"מ

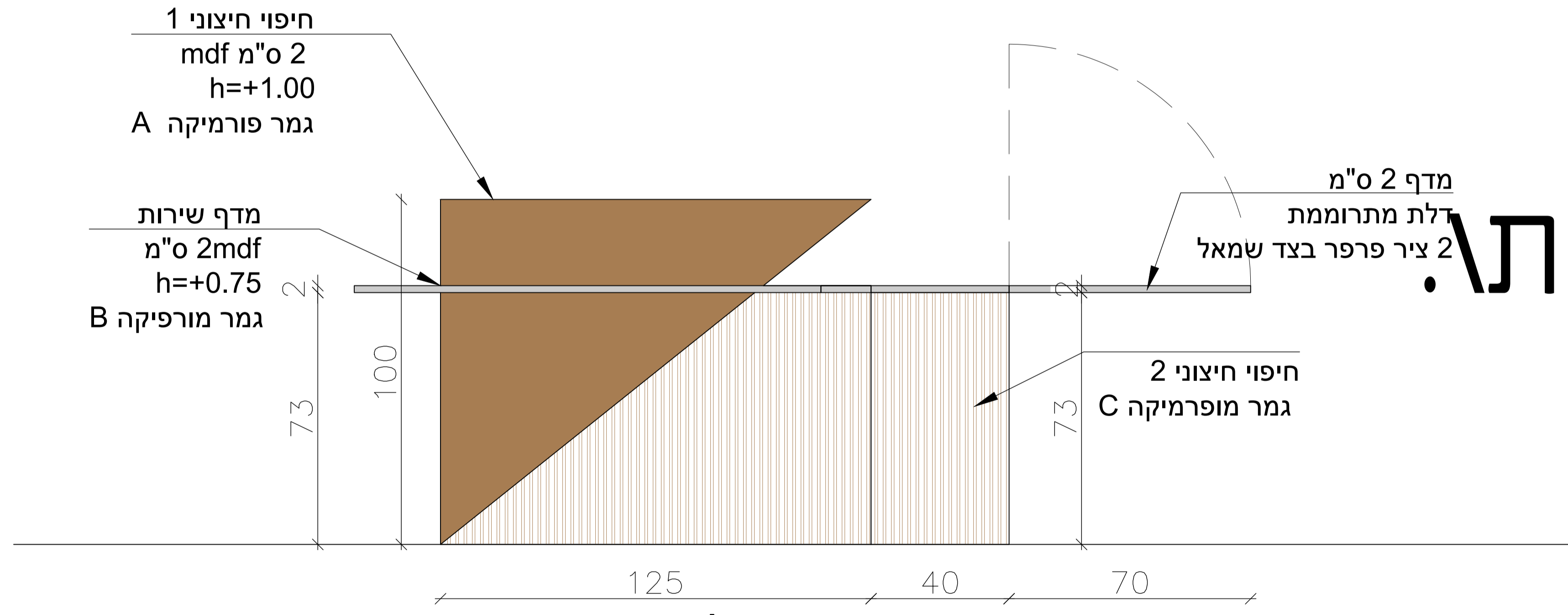

DALPAK4.jpg

חזית A3
קנ"מ 1:25

רונית רחבי מאדר
שרותי אדריכלות ועיצוב פנים
12/26 נרדור
תל אביב - יפו
נייד: 052-3614581
ronit@rrm.co.il
www.rrm.co.il

המבצע יבדוק את כל המידות הנחונות בחוכנית, כולל התאמתן ליתר החוכניות. לאחר הבדיקה ימסור הצהרה בכתב כפיטוח שהמידות נכונות. בכל מקרה המבצע הוא האחראי הבלעדי על נכונות המידות. אין לנבוע גודלים על-ידי מדידה בשרטוט, והחוכניות נשירות רכוש הפרטי של המוכן.

הערות	לביצוע	למכרז	לעיון	מהדורה
	<input type="checkbox"/>	<input checked="" type="checkbox"/>	<input type="checkbox"/>	
				מס'
				תאריך
				שינויים
				מס' נושא
				תאריך

תאריך:	25.12.2023
קנה-מידה:	1:20
תוכנית מס':	1
שרטוט:	

מס' ושם הפרוייקט:	כפר קרע מוסד שיקומי
שם השרטוט:	רה"ט נ-17
שם החוכנית במחשב:	19.dwg כפר קרע מפעל שיקומי

מס' ושם הפרוייקט:	כפר קרע מוסד שיקומי
שם השרטוט:	רה"ט נ-17
שם החוכנית במחשב:	19.dwg כפר קרע מפעל שיקומי

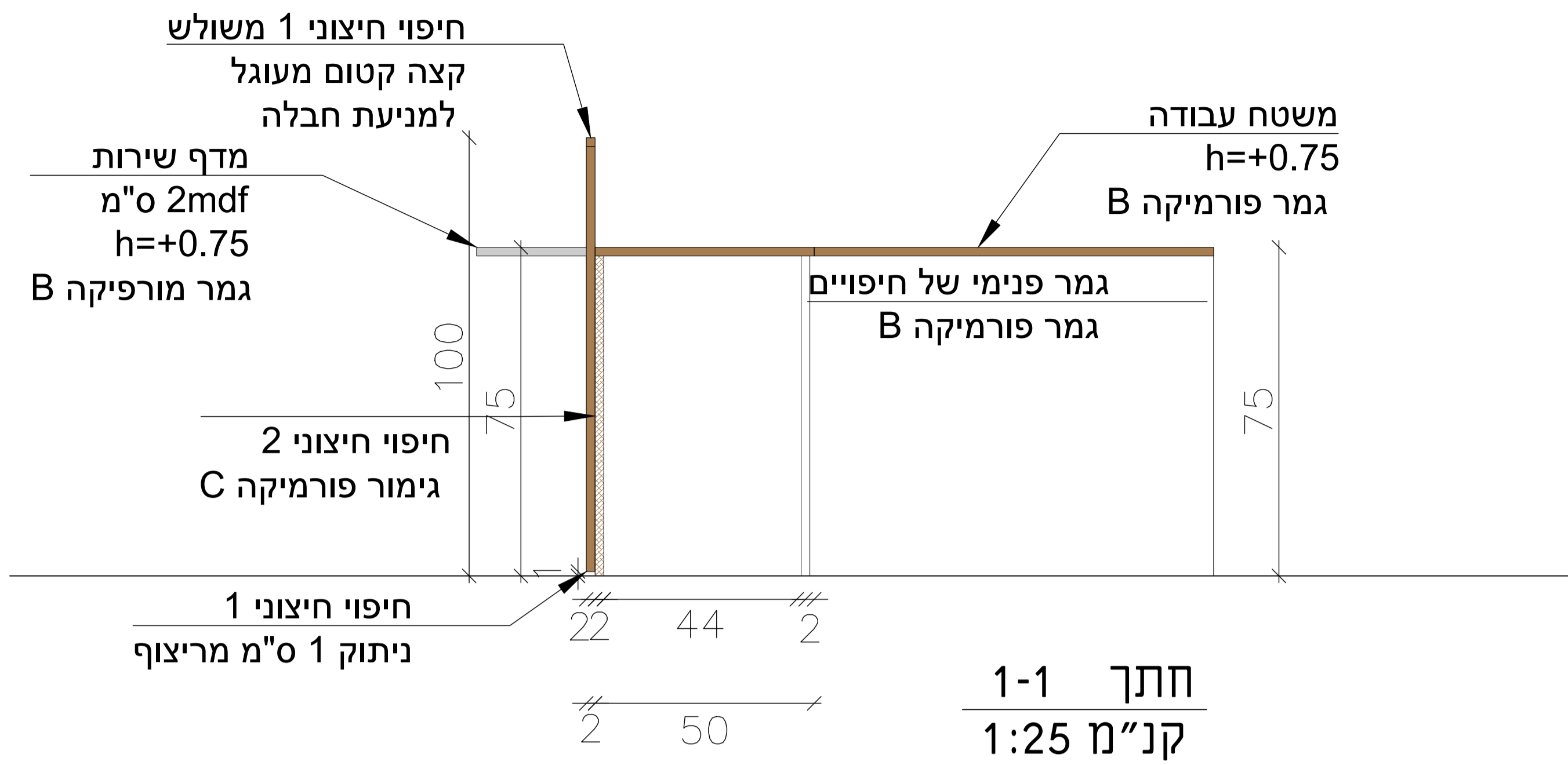

DALPAK12.jpg

הדמיה להמחשה
ללא קנ"מ

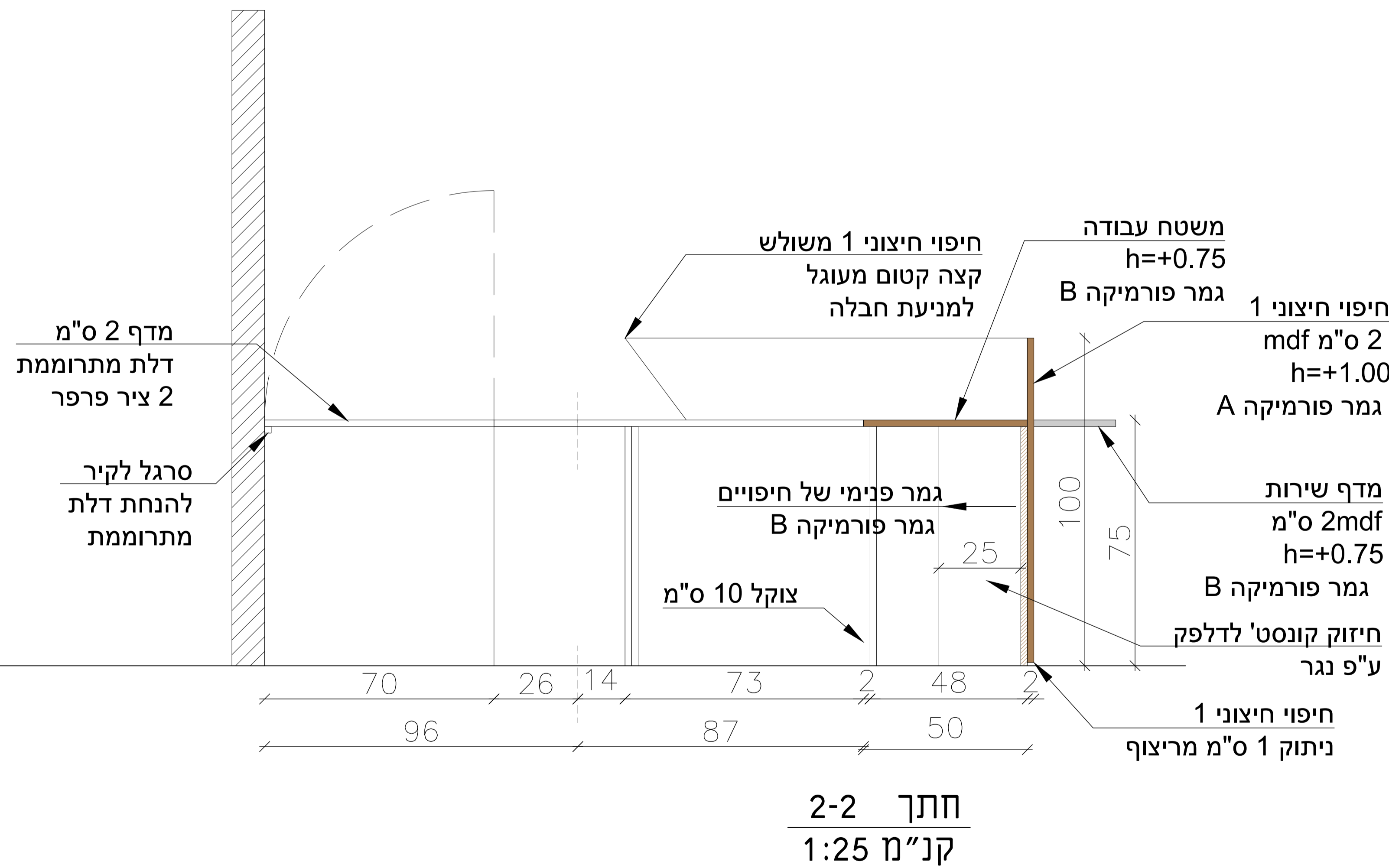

DALPAK4.jpg

רונית רחבי מאדר
שרותי אדריכלות ועיצוב פנים

12/26 נרדור
תל אביב - יפו

052-3614581:נייד
ronit@rrm.co.il
www.rrm.co.il

המבצע יבדוק את כל המידות הנחונות בחוכנית, ויבדוק את התאמתן ליתר התוכנית. לאחר הבדיקה יסור הצהרה בכתב כפיטוח שהמידות נכונות. בכל מקרה המבצע הוא האחראי והבעדי על נכונות המידות. אין לנבוע גזקים על-ידי מדידה בשרטוט, והחוכניות נשירות רכוש הפרטי של המוכננ.

הערות	לביצוע	למכרז	לעיון	מהדורה
	<input type="checkbox"/>	<input checked="" type="checkbox"/>	<input type="checkbox"/>	
				מס'
				תאריך
				שינויים
				מס' נושא
				תאריך

תאריך:	25.12.2023
קנה-מידה:	1:20
תוכנית מס':	1
שרטוט:	

מס' ושם הפרוייקט:	כפר קרע מוסד שיקומי
שם השרטוט:	רהיט נ-17
שם החוכנית במחשב:	19.dwg כפר קרע מפעל שיקומי

מס' ושם הפרוייקט:	כפר קרע מוסד שיקומי
שם השרטוט:	רהיט נ-17
שם החוכנית במחשב:	19.dwg כפר קרע מפעל שיקומי

מקום : קבלה



מספר

מראה

ארון
תיוק

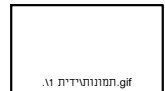
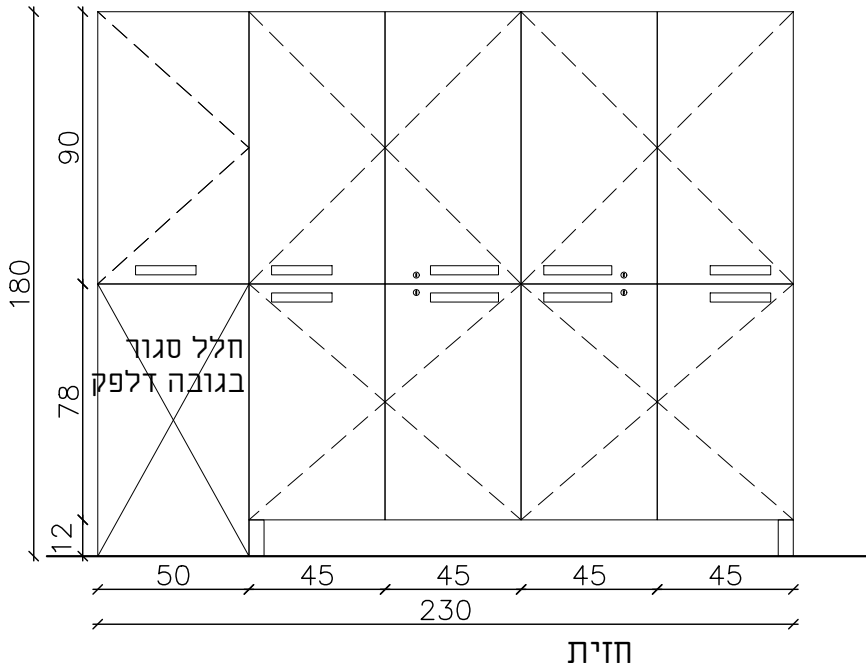
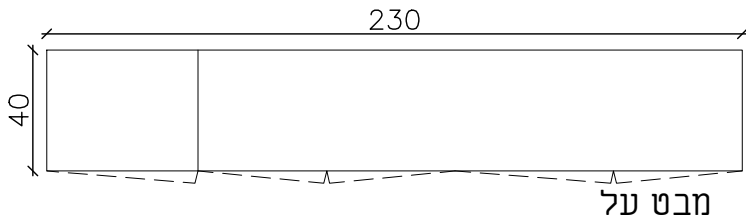

יחידת בהתקנה אחורית
דגם AL77

230/40/180

מידה

1

כמות

גוף הארון סנדוויץ 18 מ"מ פנים הארון בחיפוי פורמיקה ראה סעיף גימור מדפים עובי 28 מ"מ חיפוי פורמיקה תאם לפנים הארון עם קנט פי.וי.סי תואם בהיקף חיפוי חיצוני כולל דפנות ראה סעיף גימור גב הארון סנדוויץ אדום 18 מ"מ בחיפוי פורמיקה בגוון ראה סעיף גימור רגליים מנירוסטה מתכווננות

תאור

ציר 110 ישר אינסרטה קליפ-טופ בלומיישין 71B3590 תושבת קליפ ישרה סופר משוכלל אקספנדו עם נעילה לכל דלת 177H5400E

פרזול

יחידות של דומיטיל במידה 100-300 מ"מ בגימור שחור מט - דגם AL 77

יחידות

גוון כללי לארון - פורמיקה 4532WOOD עם קנט תואם WILSONART יבואן ARPA גוון כללי לפנים הארון ומדפים - פורמיקה טפ 1017

גמר

מסגרות

הערות

מתכנן

שם הפרוייקט

קנ"מ

25.12.2023

תאריך

סטטוס

למכרז

גרסא

1

1 :25

רונית רחבי מאדר
שרותי אדריכלות ועיצוב פנים

052-3614581

מפעל שיקומי

כפר קרע

מקום : מסדרון

מספר 18-1

מראה
ארון
תצוגה

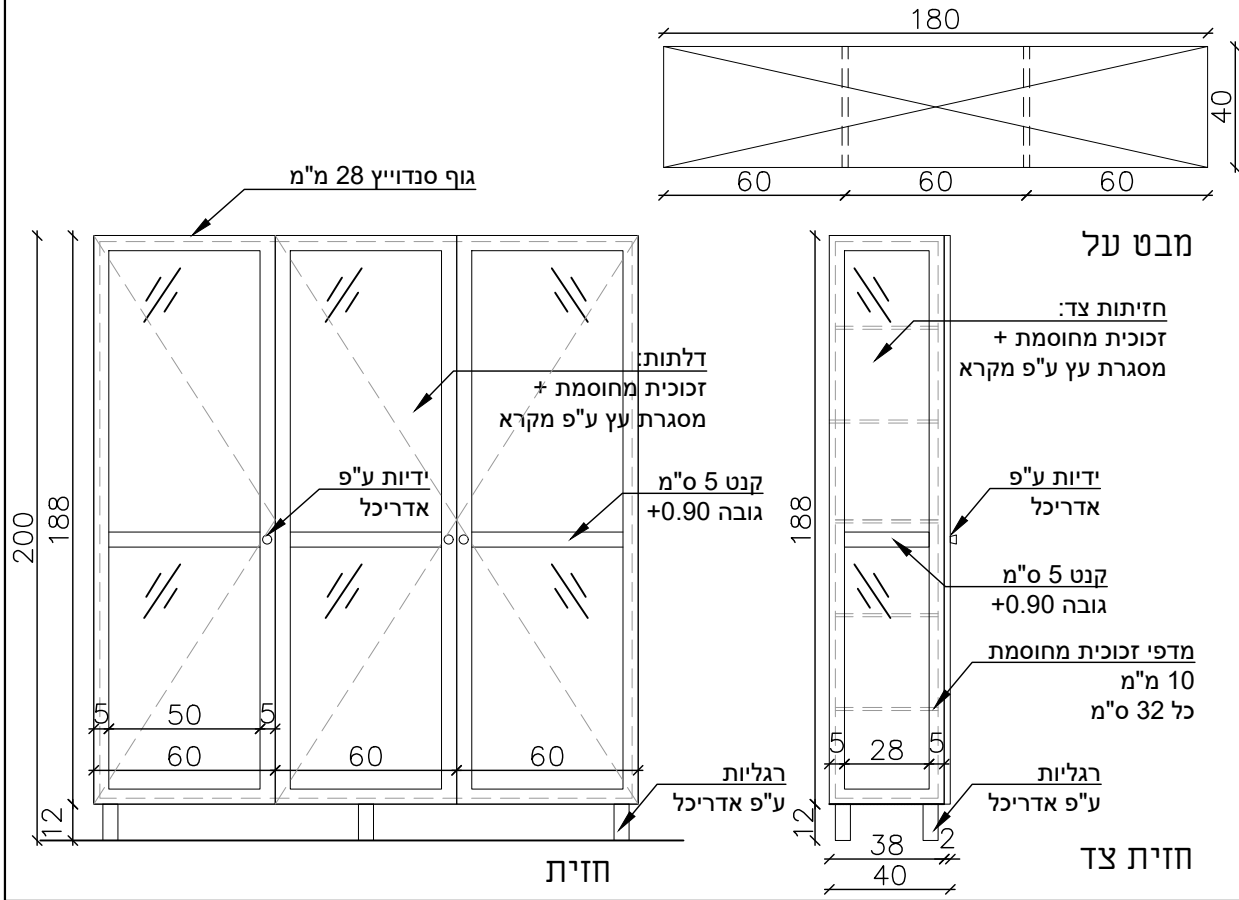

מידה	180/40/200
כמות	1
תאור	גוף הארון סנדוויץ 28 מ"מ פנים ומסגרות הארון צבע ראה גמר גב הארון יהיה סנדוויץ MDF 18 מ"מ בגימור צבע ראה חומרי גמר מדפי זכוכית מחוסמת בעובי 10 מ"מ דלתות זכוכית מחוסמת 10 מ"מ עם קנט, מעץ מלא
פרזול	דלת: 71B3590 ציר 110 ישר אינסרטה קליפ-סופ בלומונן 177H5400E תושבת קליפ ישרה סופר משוכלל אקספנדו סוקל: רגליים מתכווננות ניקל מוברש תומכי מדפי זכוכית
ידיות	ידית כפתור ניקל מוברש על דומיסיל דגם WP780 - באישור אדריכל
גמר	צבע של חברת נירלם 0349 20% ברק
מסגרות	
הערות	2 גופי תאורה ספוחים עגולים שקעים בדופן העליון של הארון נרות לד בגוון חם

קני"מ 1 : 25	תאריך 25.12.2023	מתכנן רונית רחבי מאדר שרותי אדריכלות ועיצוב פנים 052-3614581	שם הפרוייקט מפעל שיקומי כפר קרע
	סטטוס למכרז		
	גרסא 1		

פרוזדור : מקום :

מספר (19-נ)

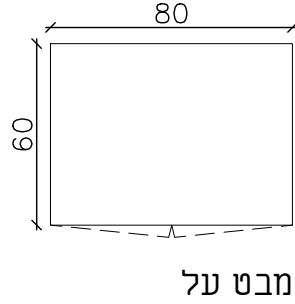
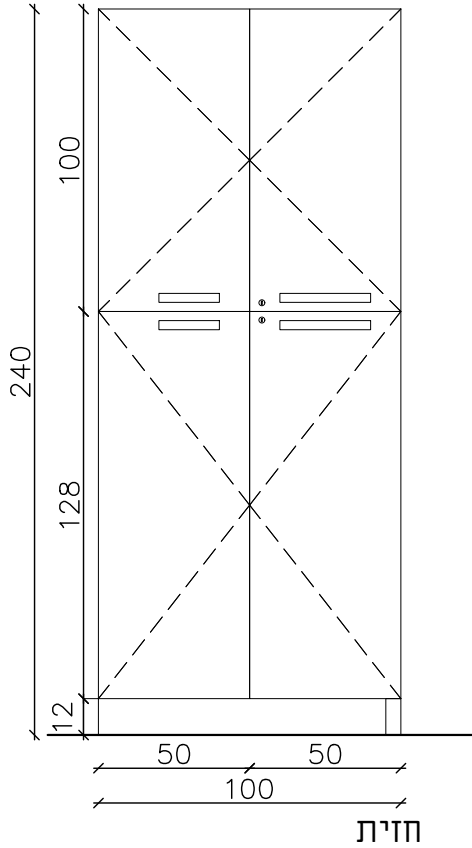

מראה
ארון
חומרי ניקוי



ידית בהתקנה אחורית
דגם AL77

80/60/240

מידה

3

כמות

גוף הארון סנדוויץ 18 מ"מ פנים הארון בחיפוי פורמיקה ראה סעיף גימור מדפים עובי 28 מ"מ חיפוי פורמיקה תאם לפנים הארון עם קנט פי.וי.סי תואם בהיקף ציפוי חיצוני כולל דפנות ראה סעיף גימור גב הארון סנדוויץ אדום 18 מ"מ בחיפוי פורמיקה בגוון ראה סעיף גימור רגליים מנירוסטה מתכווננות

תאור

ציר 110 ישר אינסרטה קליפ-טופ בלומיישין 71B3590 תושבת קליפ ישרה סופר משוכלל אקספנדו עם נעילה לכל דלת 177H5400E

פרזול

ידיות של דומיטיל במידה 100-300 מ"מ בגימור שחור מט - דגם AL 77

ידיות

גוון כללי לארון - פורמיקה S169WM עם קנט תואם WILSONART יבואן ARPA גוון כללי לפנים הארון ומדפים - פורמיקה טפ 1017

גמר

מסגרות

הערות

קנ"מ

25.12.2023

תאריך

סטטוס

למכרז

מתכנן

1 :25

1

גרסא

רונית רחבי מאדר
שרותי אדריכלות ועיצוב פנים

052-3614581

שם הפרוייקט

מפעל שיקומי

כפר קרע

מקום : פרוזדור / כניסה לחדר אוכל

מספר 20-1

מראה

משרבייה
בין עמודים

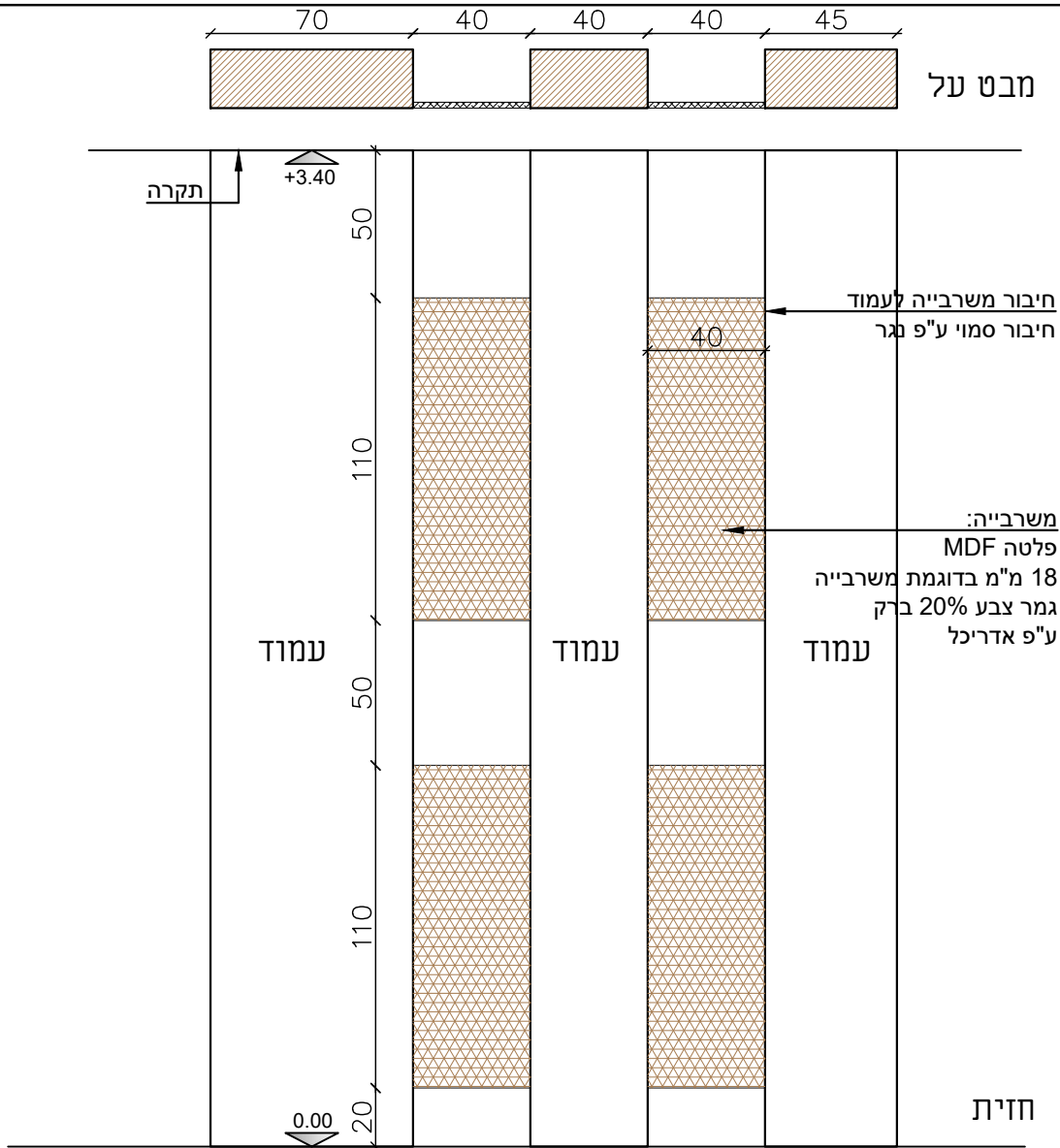

מידה 40x110

כמות 4 יח' ע"פ פריסה

תאור משרביות חציצה בין עמודים בחיבור מסוי מסגרת סנדויץ 28 מ"מ ופלטת MDF חתוכה בלייזר דוגמא ע"פ אדריכל

פרזול

גמר מסגרת ודוגמת חיתוך ע"פ אדריכל

הערות חיבורים מסויים ע"פ נגר

מתכנן

שם הפרוייקט

תאריך 25.12.2023

סטטוס למכרז

גרסא 1

רונית רחבי מאדר
שרותי אדריכלות ועיצוב פנים

052-3614581

מפעל שיקומי

כפר קרע

קנ"מ

1 : 25

מקום : גינה

מספר **נג-1**

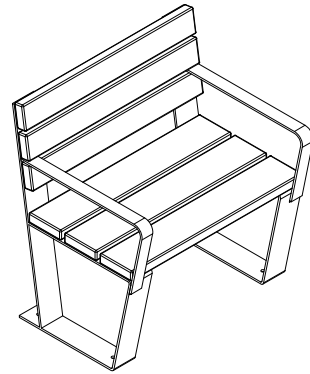

מראה

ספסל
גינה

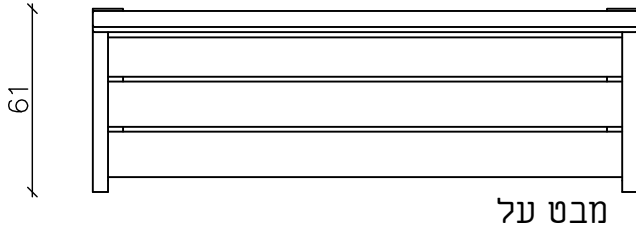

מבט על



חזית

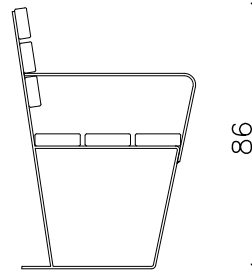

חזית צד

180/61/86

מידה

7

כמות

תאור
ספסל גינה מתכת בשילוב עץ - דגם ברצלונה 4 180 עם מסעד יד
ספק : HADAS
רגליים ושלדה מברזל יציקה
בצביעה אלקטרוסטטית בתנור RAL בגוונים לפי בחירה ממניפת
מושב וגב הספסל מלוחות עץ סוג וגוון לפי בחירה
קיבוע באמצעות ברגי עיגון או עוגנים לבטון

פרזול

ידיות

גמר

מסגרות

הערות

מתכנן

שם הפרוייקט

קני"מ

25.12.2023

תאריך

סטטוס

למכרז

גרסא

1

1 :25

רונית רחבי מאדר
שרותי אדריכלות ועיצוב פנים

052-3614581

מפעל שיקומי

כפר קרע

מקום : גינה

מספר **נג-2**

מראה

שולחן
פיקניק

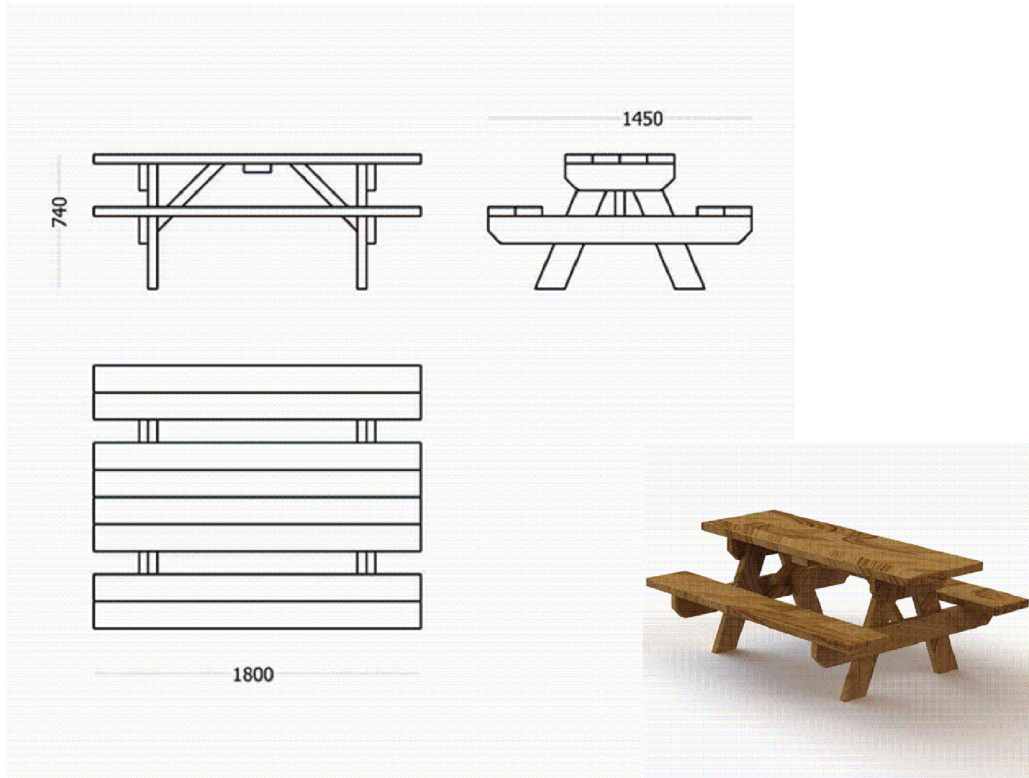

180/145/74

מידה

6

כמות

שולחן פיקניק
ספק : HADAS

תאור

פרזול -

ידיות -

גמר -

מסגרות -

הערות -

מתכנן

שם הפרוייקט

קנ"מ

25.12.2023

תאריך

1 :25

למכרז

סטטוס

1

גרסא

רונית רחבי מאדר
שרותי אדריכלות ועיצוב פנים

052-3614581

מפעל שיקומי
כפר קרע

מקום : גינה

מספר **נג-3**



מראה

שמשיה
מרובעת

מידה 2.5X2.5 מטר

מידה

2

כמות

תאור
שמשית אקרון ריבועית מקצועית
שמשיית רגל אמצע עגולה, מסיבית ביותר, ריבועית 2.5/2.5 מטר
מנגנון הרמה מקצועי, איכותי וחזק
בד 100% פוליאסטר בעובי 260 גרם
צבעים : גוף – כסף בד – לבן/טאופה

פרזול -

ידיות -

גמר -

מסגרות -

הערות -

מתכנן

שם הפרוייקט

קני"מ

תאריך
25.12.2023

1 :25

סטטוס

למכרז

1

גרסא

רונית רחבי מאדר
שרותי אדריכלות ועיצוב פנים

052-3614581

מפעל שיקומי

כפר קרע